



CATALOGO PRODOTTI

Sistemi di pannelli compositi

 di FIBRO

precision is our standard

Sistemi di pannelli compositi

Informazioni generali

Il collegamento di molle a gas in uno o più sistemi consente all'utente di monitorare la pressione del gas delle molle a gas all'esterno dell'utensile, di regolarla secondo necessità, di aumentarla e di scaricarla.

I vantaggi del sistema composito risiedono nella facilità di manutenzione, nella sicurezza e nella migliore qualità dell'applicazione della molla a gas nell'utensile.

Sistemi di pannelli compositi

I sistemi di pannelli compositi sono vantaggiosamente utilizzati quando, in ragione dello spazio limitato, non è possibile collegare le molle a gas tramite tubazioni flessibili nel sistema composito. Per fissare la molla a gas sono preferibilmente utilizzati fori filettati sul lato del pavimento. La tenuta avviene tramite un nipplo di raccordo o una guarnizione piatta nella base della molla e con un foro di posizionamento nel pannello composito.

Entrambi i tipi di guarnizione possono essere utilizzati nella stessa molla a gas

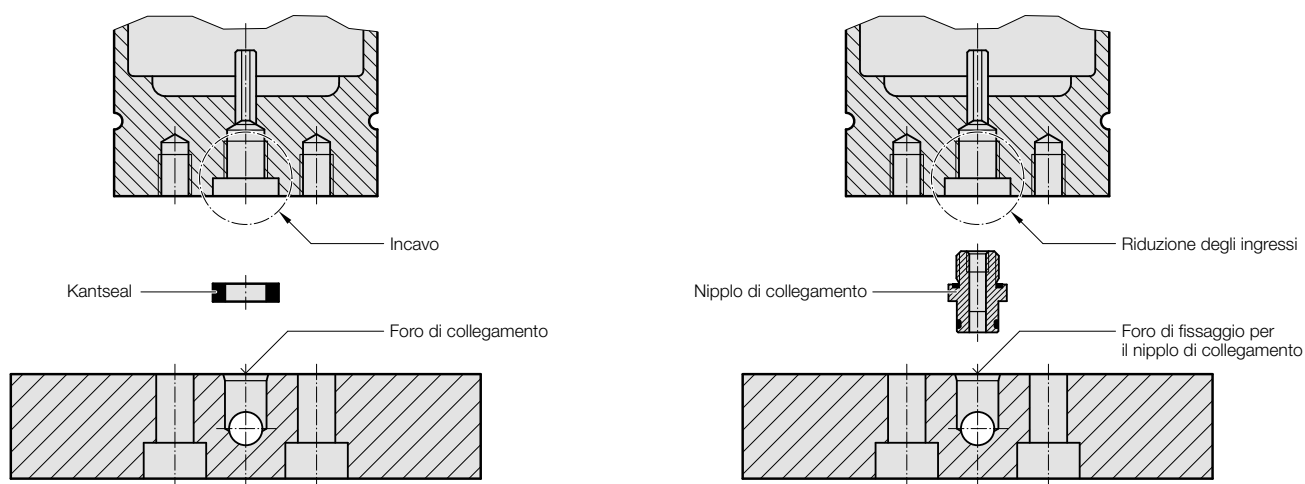

FIBRO – Sistemi di pannelli compositi

- + può essere utilizzato come alternativa alle molle a gas in una disposizione delle unità a tubi flessibili
- + Le molle a gas dei pannelli compositi possono essere utilizzate con una guarnizione piatta o con un nipplo di raccordo.
- + Kantseal e nipplo di raccordo sono inclusi nel kit di fornitura.
- + offre un'elevata facilità di manutenzione con lunghi intervalli di manutenzione
- + non sono necessari sistemi a flessibili tra le molle a gas
- + garanzia di tenuta anche in caso di frequenti installazioni e rimozioni del sistema
- + Non sono necessari utensili speciali per il montaggio e lo smontaggio
- + è approvato in conformità alla direttiva 2014/68/UE sulle apparecchiature a pressione ed è pronto per l'installazione
- + Le molle a gas sono riparabili; per i numeri d'ordine dei ricambi, vedere l'appendice.

Ulteriori informazioni:

- + progettazione personalizzata del pannello composito FIBRO da parte di personale specializzato
- + realizzazione su misura a seconda delle esigenze del cliente
- + Rapida disponibilità delle molle a gas dei pannelli compositi
- + complessi di controllo con tubi flessibili o, in opzione, montati direttamente sul pannello composito

Sistemi di pannelli compositi

Istruzioni per la costruzione



Le seguenti illustrazioni mostrano le principali istruzioni generali per la costruzione e le dimensioni minime da rispettare. Per ulteriori informazioni, contattate il vostro specialista FIBRO.

I fori ciechi devono essere evitati, poiché altrimenti si possono depositare particelle di sporco e dopo la produzione del pannello è più difficile pulire senza che rimangano trucioli.

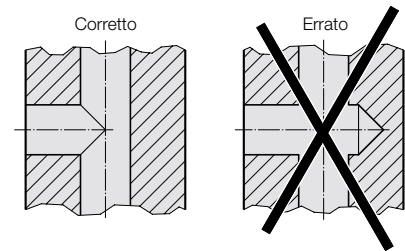

La distanza minima dal foro profondo non deve essere inferiore a 5 mm.

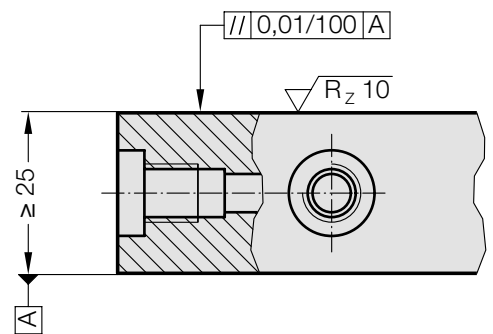
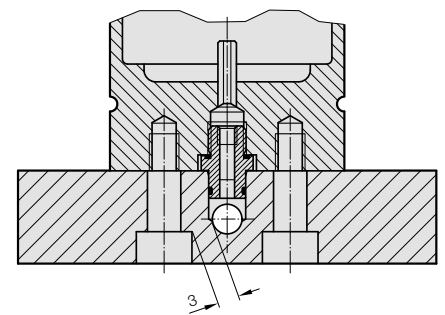
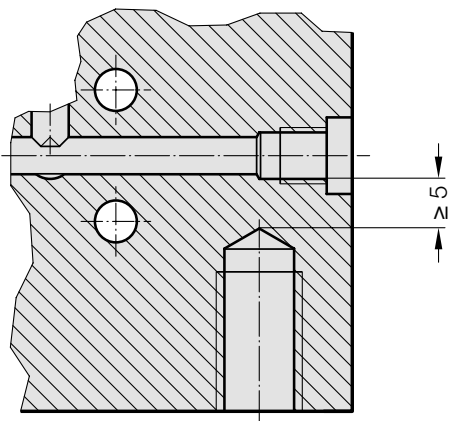

Informazioni generali per la costruzione

Assicurarsi che il pannello sia parallelo durante la produzione.

Per questo motivo è necessario rettificare lo stesso al fine di ottenere una rugosità superficiale adeguata.

Per rimuovere bave e particelle di sporco, i fori profondi devono essere spazzolati. Le particelle di sporco che non vengono rimosse possono migrare verso la superficie di tenuta della molla a gas e distruggerla a medio o lungo termine.

Avvertenza di sicurezza

Prima dello smontaggio, la pressione deve essere completamente scaricata dalla valvola di sfogo prevista sul complesso di controllo. Le molle a gas e i complessi di controllo possono essere modificati esclusivamente da FIBRO.

Sistemi di pannelli compositi

Esempio

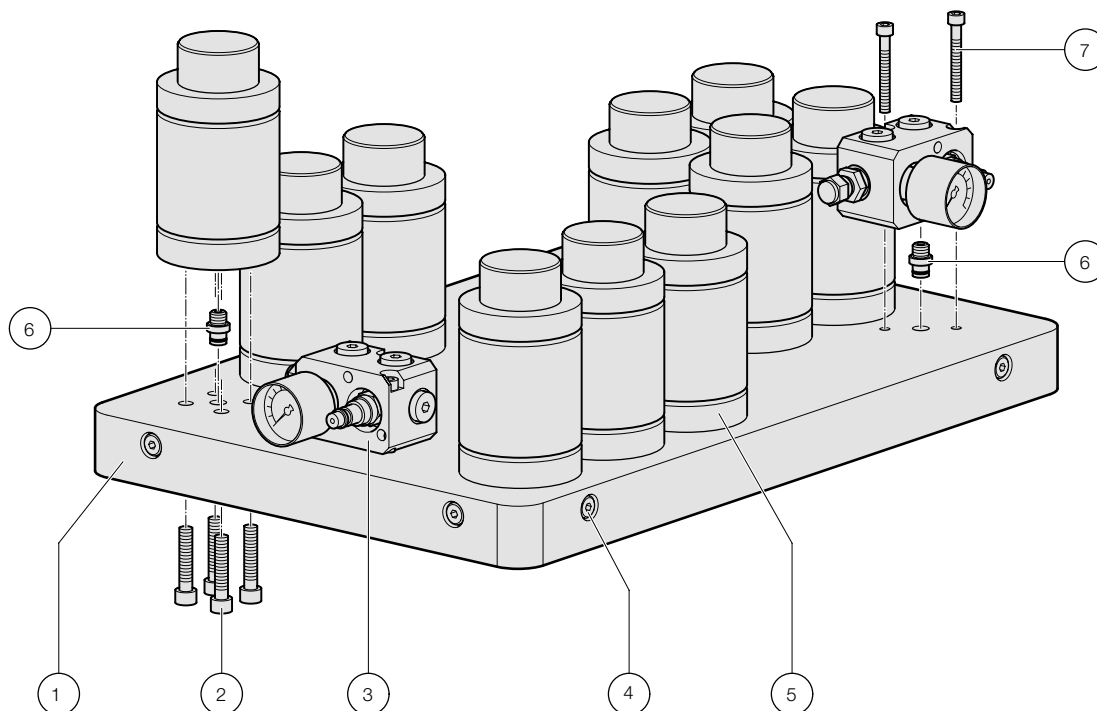

Pos.	Descrizione	N. d'ordine
1	Pannello composito	2494.xxxxxxx.xxxx.100
2	Vite a testa cilindrica	2192.12.08.040
3	Complesso di controllo	2480.94.00.31.01.0x
4	Tappo a vite G1/8	248.00.43.2
5	Molla a gas POWERLINE	2490.95.15.04700.025
6	Nipplo di raccordo	Montato sul fondo della molla/sul complesso di controllo
7	Vite a testa cilindrica	2192.12.06.050

Sistemi di pannelli compositi

2480.95.25. – Molla a gas Standardizzate, per raccordo per pannelli compositi

Geometria di raccordo, tenuta piatta

Nota:

Si consiglia di fissare le viti di fissaggio con adesivo frenafili di media resistenza e, a partire da uno spessore della piastra di 25 mm, in aggiunta DIN 6798 Forma A o rondella di sicurezza SCHNORR® tipo "S". (Non incluso!)

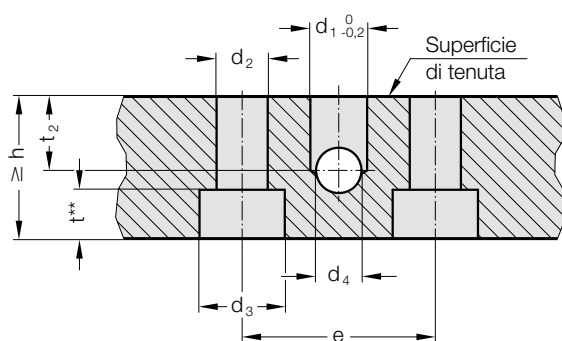

Molle a gas
N. d'ordine per raccordo
per pannelli compositi

	e	d ₁	d ₂	d ₃	d ₄	t ^{**}	t ₂	n*	h
2480.95.25.00200.	18	5	6,4	11	6	7	6	2	20

n* Numero dei fori di montaggio della molla a gas

t** Profondità di discesa senza rondella lamellare DIN 6798 Forma A o rondella di sicurezza SCHNORR® tipo "S"

Molla a gas	N. d'ordine Disco lamellare DIN 6798 Forma A	N. d'ordine Rondella di sicurezza tipo "S"
2480.95.25.00200.	2480.95.00.03.06	2480.95.00.04.06

Sistemi di pannelli compositi

2480.95.25. – Molla a gas Standardizzate, per raccordo per pannelli compositi

Vedere X - Molla a gas

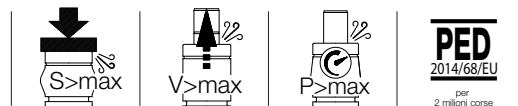
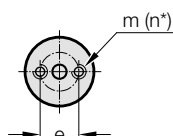
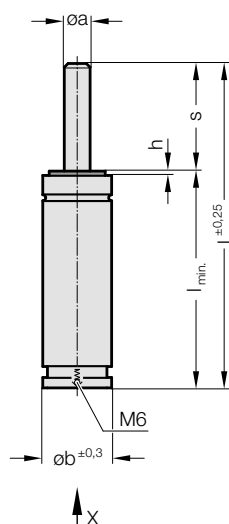

Vedere
Molla a gas con guarnizione piatta

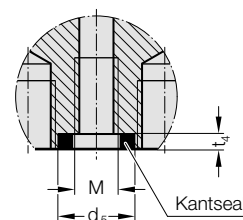

Informazioni tecniche

Fluido di pressione:	gas azoto	N ₂
Massima pressione di carica:	180 bar	
Minima pressione di carica:	20 bar	
Temperatura di esercizio:	0°C fino +80°C	
Incremento di forza per effetto della temperatura:	± 0,3%/°C	
Corse al minuto, massime raccomandate:	da circa 80 fino 100 (a 20°C)	
Massima velocità dello stelo del pistone:	1,8 m/s	
Numero d'ordine per il corredo dei ricambi:	vedere l'appendice	

Esempio di ordinazione: 2480.95.25.00200.013

Forca della molla F in daN a 150 bar/+20°C

N. d'ordine	F _{iniziale}	F _{fine} ¹⁾	oa	ob	d ₅	e	h	m	n*	t ₄
2480.95.25.00200.	180	230	12	32	7,5	18	2	M6 x 8 profondo	2	5,2

¹⁾ a corsa completa (s) / * Numero dei fori di montaggio della molla a gas

N. d'ordine	Corsa (s)	010	013	016	025	038	050	063	080	100	125
	s	10	12,7	16	25	38,1	50	63,5	80	100	125
2480.95.25.00200. .1	l	70	75,4	82	100	126	150	177	210	250	300
	l _{min}	60	62,7	66	75	88	100	113,5	130	150	175

Sistemi di pannelli compositi

2480.95.15. – Molla a gas Standardizzate, per raccordo per pannelli compositi

Geometria di raccordo, tenuta piatta

Nota:

Si consiglia di fissare le viti di fissaggio con adesivo frenafili di media resistenza e, a partire da uno spessore della piastra di 25 mm, in aggiunta DIN 6798 Forma A o rondella di sicurezza SCHNORR® tipo "S". (Non incluso!)

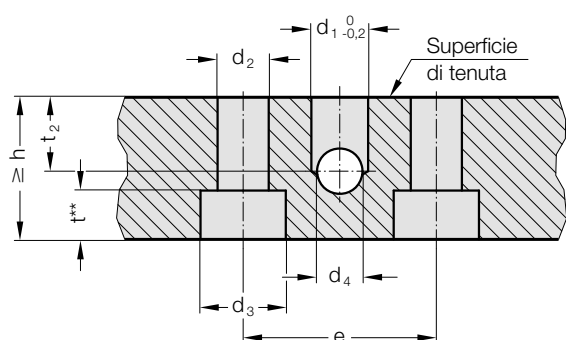

Molle a gas
N. d'ordine per raccordo
per pannelli compositi

	e	d ₁	d ₂	d ₃	d ₄	t**	t ₂	n*	h
2480.95.15.00250.	18	5	6,4	11	6	7	6	2	20
2480.95.15.00500.	20	5	8,4	15	6	9	6	2	20
2480.95.15.00750.	20	5	8,4	15	6	9	6	2	20
2480.95.15.01500.	40	8	8,4	15	8	9	10	4	20
2480.95.15.03000.	60	8	8,4	15	8	9	10	4	20
2480.95.15.05000.	80	8	10,5	18	8	11	10	4	20
2480.95.15.07500.	100	8	10,5	18	8	11	10	4	20
2480.95.15.10000.	120	8	13	20	8	13	10	4	20

n* Numero dei fori di montaggio della molla a gas

t** Profondità di discesa senza rondella lamellare DIN 6798 Forma A o rondella di sicurezza SCHNORR® tipo "S"

Geometria di raccordo, Nipplo di raccordo

Nota:

Si consiglia di fissare le viti di fissaggio con adesivo frenafili di media resistenza e, a partire da uno spessore della piastra di 30 mm, in aggiunta DIN 6798 Forma A o rondella di sicurezza SCHNORR® tipo "S". (Non incluso!)

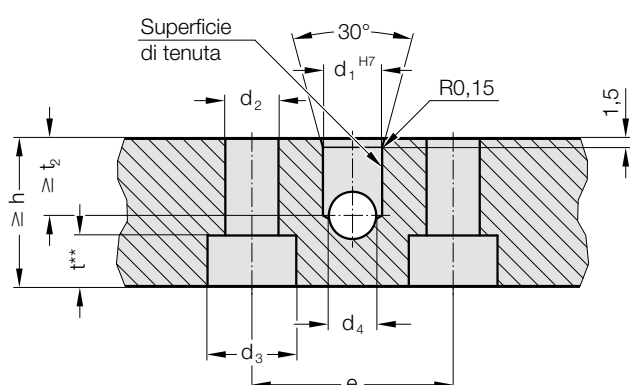

Molle a gas
N. d'ordine per raccordo
per pannelli compositi

	e	d ₁	d ₂	d ₃	d ₄	t**	t ₂	n*	h
2480.95.15.00250.	18	6	6,4	11	6	7	13	2	25
2480.95.15.00500.	20	10	8,4	15	6	9	13	2	30
2480.95.15.00750.	20	10	8,4	15	6	9	13	2	25
2480.95.15.01500.	40	10	8,4	15	8	9	13	4	25
2480.95.15.03000.	60	10	8,4	15	8	9	13	4	25
2480.95.15.05000.	80	10	10,5	18	8	11	13	4	25
2480.95.15.07500.	100	10	10,5	18	8	11	13	4	25
2480.95.15.10000.	120	10	13	20	8	13	13	4	25

n* Numero dei fori di montaggio della molla a gas

t** Profondità di discesa senza rondella lamellare DIN 6798 Forma A o rondella di sicurezza SCHNORR® tipo "S"

Molla a gas	N. d'ordine Disco lamellare DIN 6798 Forma A	N. d'ordine Rondella di sicurezza tipo "S"
2480.95.15.00250.	2480.95.00.03.06	2480.95.00.04.06
2480.95.15.00500.	2480.95.00.03.08	2480.95.00.04.08
2480.95.15.00750.	2480.95.00.03.08	2480.95.00.04.08
2480.95.15.01500.	2480.95.00.03.08	2480.95.00.04.08
2480.95.15.03000.	2480.95.00.03.08	2480.95.00.04.08
2480.95.15.05000.	2480.95.00.03.10	2480.95.00.04.10
2480.95.15.07500.	2480.95.00.03.10	2480.95.00.04.10
2480.95.15.10000.	2480.95.00.03.12	2480.95.00.04.12

Sistemi di pannelli compositi

2480.95.15. – Molla a gas Standardizzate, per raccordo per pannelli compositi

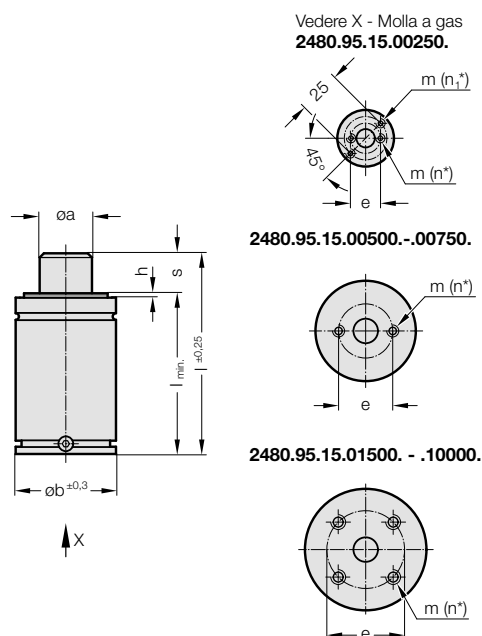

Vista
Molla a gas con nipplo di raccordo

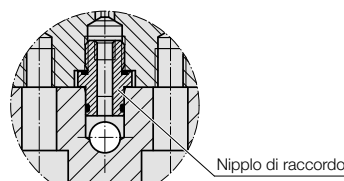

Vedere
Molla a gas con guarnizione piatta

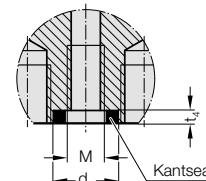

Informazioni tecniche

Fluido di pressione:	gas azoto	N ₂
Massima pressione di carica:	150 bar	
Minima pressione di carica:	20 bar	
Temperatura di esercizio:	0°C fino +80°C	
Incremento di forza per effetto della temperatura:	± 0,3%/°C	
Corse al minuto, massime raccomandate:	da circa 15 fino 50 (a 20°C)	
Massima velocità dello stelo del pistone:	1,8 m/s	
Numero d'ordine per il corredo dei ricambi:	vedere l'appendice	

Esempio di ordinazione: **2480.95.15.00500.013**

Forca della molla F in daN a
150 bar/+20°C

N. d'ordine	F _{iniziale}	F _{fine} ¹⁾	øa	øb	d _s	e	h	M	m	n*	t ₄
2480.95.15.00250. ²⁾	260	305 - 355	15	38	7,5	18	2	M6	M6 x 8 profondo	2	5,2
2480.95.15.00500. ²⁾	470	614 - 741	20	45	11	20	2	M7	M8 x 13 profondo	2	3,5
2480.95.15.00750. ²⁾	740	922 - 1250	25	50	11	20	3	M7	M8 x 13 profondo	2	3,5
2480.95.15.01500.	1530	1831 - 2298	36	75	15	40	3	G1/8	M8 x 13 profondo	4	4,5
2480.95.15.03000.	2945	3532 - 4582	50	95	15	60	3	G1/8	M8 x 13 profondo	4	4,5
2480.95.15.05000.	4980	6344 - 7954	65	120	15	80	3	G1/8	M10 x 16 profondo	4	4,5
2480.95.15.07500.	7540	9357 - 11736	80	150	15	100	3	G1/8	M10 x 16 profondo	4	4,5
2480.95.15.10000.	10600	12918 - 16046	95	195	15	120	3	G1/8	M12 x 16 profondo	4	4,5

¹⁾ a corsa completa (s) / * Numero dei fori di montaggio della molla a gas / ²⁾ senza raccordo di riempimento laterale sul tubo della bombola

N. d'ordine	Corsa (s)	010	013	016	019	025	038	050	063	075	080	088	100	113	125	138	150	160	175	200	225	250	275	300
	s	10	12,7	16	19	25	38,1	50	63,5	75	80	87,5	100	112,5	125	137,5	150	160	175	200	225	250	275	300
2480.95.15.00250.	l	70	75,4	82	88	100	126	150	177	-	210	-	250	-	125	-	-	-	-	-	-	-	-	-
	l _{min.}	60	62,7	66	69	75	88	100	113,5	-	130	-	150	-	175	-	-	-	-	-	-	-	-	-
2480.95.15.00500.	l	105	110,4	-	-	135	161	185	212	-	245	-	285	-	335	-	-	405	-	485	-	-	-	-
	l _{min.}	95	97,7	-	-	110	123	135	148,5	-	165	-	185	-	210	-	-	245	-	285	-	-	-	-
2480.95.15.00750.	l	-	120,4	-	-	145	171	195	222	245	255	270	295	320	345	370	395	415	445	495	545	595	645	695
	l _{min.}	-	107,7	-	-	120	133	145	158,5	170	175	182,5	195	207	220	232	245	255	270	295	320	345	370	395
2480.95.15.01500.	l	-	135	-	-	160	186	210	237	260	270	285	310	335	360	385	410	430	460	510	560	610	660	710
	l _{min.}	-	122	-	-	135	148	160	173,5	185	190	197,5	210	222,5	235	247,5	260	270	285	310	335	360	385	410
2480.95.15.03000.	l	-	145	-	-	170	196	220	247	270	280	295	320	345	370	395	420	440	470	520	570	620	670	720
	l _{min.}	-	132	-	-	145	158	170	183,5	195	200	207,5	220	232	245	257	270	280	295	320	345	370	395	420
2480.95.15.05000.	l	-	-	-	-	190	216	240	267	290	300	315	340	365	390	415	440	460	490	540	590	640	690	740
	l _{min.}	-	-	-	-	165	178	190	203,5	215	220	227,5	240	252,5	265	277,5	290	300	315	340	365	390	415	440
2480.95.15.07500.	l	-	-	-	-	205	231	255	282	305	315	330	355	380	405	430	455	475	505	555	605	655	705	755
	l _{min.}	-	-	-	-	180	193	205	218,5	230	235	242,5	255	267	280	292	305	315	330	355	380	405	430	455
2480.95.15.10000.	l	-	-	-	-	210	236	260	287	-	320	-	360	-	410	-	-	480	-	560	-	660	-	760
	l _{min.}	-	-	-	-	185	198	210	223,5	-	240	-	260	-	285	-	-	320	-	360	-	410	-	460

con riserva di variazioni

Sistemi di pannelli compositi

2487.95.15. – Molla a gas POWERLINE, per raccordo per pannelli compositi

Geometria di raccordo, tenuta piatta

Nota:

Si consiglia di fissare le viti di fissaggio con adesivo frenafili di media resistenza e, a partire da uno spessore della piastra di 25 mm, in aggiunta DIN 6798 Forma A o rondella di sicurezza SCHNORR® tipo "S". (Non incluso!)

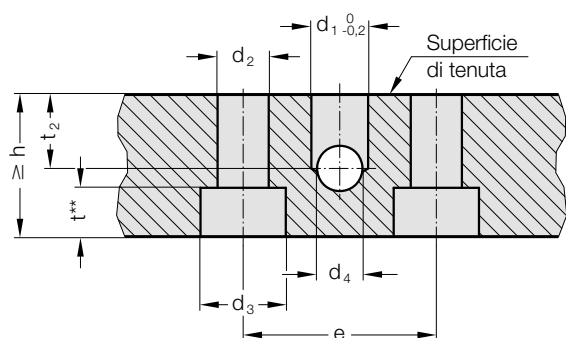

Molle a gas

N. d'ordine per raccordo per pannelli compositi

	e	d ₁	d ₂	d ₃	d ₄	t ^{**}	t ₂	n*	h
2487.95.15.00350.	20	5	6,4	11	6	7	6	2	20
2487.95.15.00500.	20	5	6,4	11	6	7	6	2	20
2487.95.15.00750.	20	5	6,4	11	6	7	6	2	20
2487.95.15.01000.	20	5	8,4	15	6	9	6	2	20
2487.95.15.01500.	20	5	8,4	15	6	9	6	2	20
2487.95.15.02400.	40	5	8,4	15	8	9	10	4	20
2487.95.15.04200.	60	8	8,4	15	8	9	10	4	20
2487.95.15.06600.	80	8	10,5	18	8	11	10	4	20
2487.95.15.09500.	100	8	10,5	18	8	11	10	4	20
2487.95.15.20000.	120	8	13	20	8	13	10	4	20

n* Numero dei fori di montaggio della molla a gas

t** Profondità di discesa senza rondella lamellare DIN 6798 Forma A o rondella di sicurezza SCHNORR® tipo "S"

Geometria di raccordo, Niplo di raccordo

Nota:

Si consiglia di fissare le viti di fissaggio con adesivo frenafili di media resistenza e, a partire da uno spessore della piastra di 30 mm, in aggiunta DIN 6798 Forma A o rondella di sicurezza SCHNORR® tipo "S". (Non incluso!)

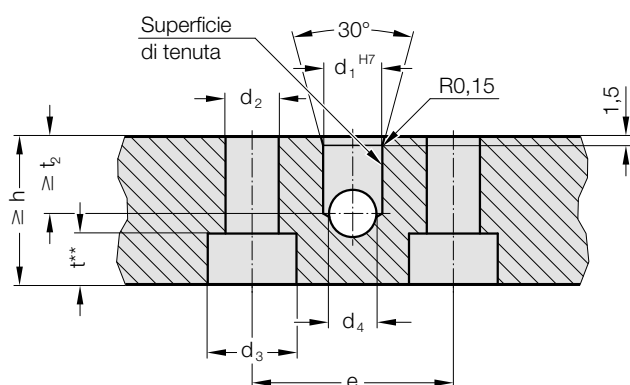

Molle a gas

N. d'ordine per raccordo per pannelli compositi

	e	d ₁	d ₂	d ₃	d ₄	t ^{**}	t ₂	n*	h
2487.95.15.00350.	20	6	6,4	11	6	6,8	13	2	25
2487.95.15.00500.	20	6	6,4	11	6	6,8	13	2	25
2487.95.15.00750.	20	10	6,4	11	6	6,8	13	2	25
2487.95.15.01000.	20	10	8,4	15	6	9	13	2	30
2487.95.15.01500.	20	10	8,4	15	6	9	13	2	30
2487.95.15.02400.	40	10	8,4	15	8	9	13	4	25
2487.95.15.04200.	60	10	8,4	15	8	9	13	4	25
2487.95.15.06600.	80	10	10,5	18	8	11	13	4	25
2487.95.15.09500.	100	10	10,5	18	8	11	13	4	25
2487.95.15.20000.	120	10	13	20	8	13	13	4	25

n* Numero dei fori di montaggio della molla a gas

t** Profondità di discesa senza rondella lamellare DIN 6798 Forma A o rondella di sicurezza SCHNORR® tipo "S"

Molla a gas	N. d'ordine Disco lamellare DIN 6798 Forma A	N. d'ordine Rondella di sicurezza tipo "S"
2487.95.15.00350.	2480.95.00.03.06	2480.95.00.04.06
2487.95.15.00500.	2480.95.00.03.06	2480.95.00.04.06
2487.95.15.00750.	2480.95.00.03.06	2480.95.00.04.06
2487.95.15.01000.	2480.95.00.03.08	2480.95.00.04.08
2487.95.15.01500.	2480.95.00.03.08	2480.95.00.04.08
2487.95.15.02400.	2480.95.00.03.08	2480.95.00.04.08
2487.95.15.04200.	2480.95.00.03.08	2480.95.00.04.08
2487.95.15.06600.	2480.95.00.03.10	2480.95.00.04.10
2487.95.15.09500.	2480.95.00.03.10	2480.95.00.04.10
2487.95.15.20000.	2480.95.00.03.12	2480.95.00.04.12

Sistemi di pannelli compositi

2487.95.15. – Molla a gas POWERLINE, per raccordo per pannelli compositi

Vedere X - Molla a gas
2487.95.15.00350./00500./00750./01000.

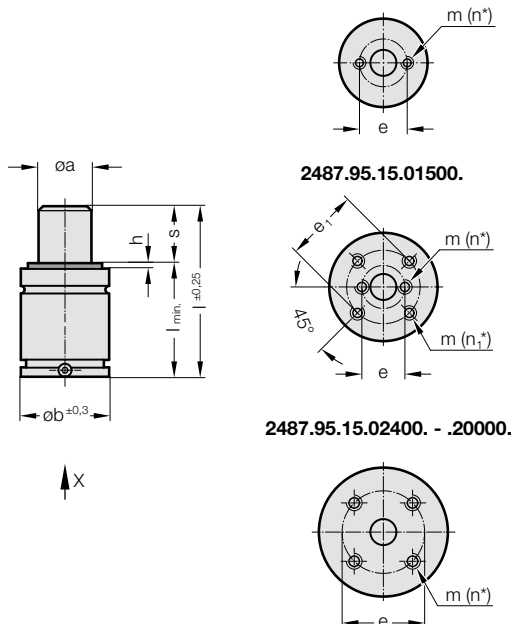

2487.95.15.01500.

2487.95.15.02400. - .20000.

Vista
Molla a gas con nipplo di raccordo

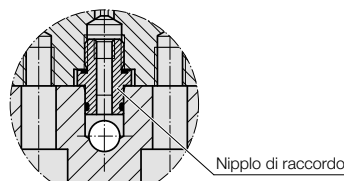

Vedere
Molla a gas con guarnizione piatta

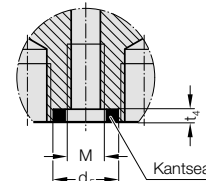

Informazioni tecniche

Fluido di pressione:	gas azoto	N ₂
Massima pressione di carica:	180 bar	
Minima pressione di carica:	20 bar	
Temperatura di esercizio:	0°C bis +80°C	
Incremento di forza per effetto della temperatura:	± 0,3%/°C	
Corse al minuto, massime raccomandate:	da circa 20 fino 100 (a 20°C)	
Massima velocità dello stelo del pistone:	1,8 m/s	
Numero d'ordine per il corredo dei ricambi:	vedere l'appendice	

Esempio di ordinazione: 2487.95.15.00350.013

Forca della molla F in daN a
150 bar/+20°C

N. d'ordine	F _{iniziale}	F _{fine} ¹⁾	oa	ob	d ₅	e	e ₁	h	M	m	n*	n ₁	t ₄
2487.95.15.00350. ²⁾	360	531 - 606	16	32	7,5	20	-	2	M6	M6 x 6 profondo	2	-	5,2
2487.95.15.00500. ²⁾	470	696 - 801	20	38	7,5	20	-	2	M6	M6 x 6 profondo	2	-	5,2
2487.95.15.00750.	740	1118 - 1300	25	45	11	20	-	2	M7	M8 x 6 profondo	2	-	3,5
2487.95.15.01000.	920	1321 - 1629	28	50	11	20	-	3	M7	M8 x 6 profondo	2	-	3,5
2487.95.15.01500. ²⁾	1530	2089 - 2628	36	63	11	20	40	3	M7	M8 x 6 profondo	2	4	3,5
2487.95.15.02400.	2385	3279 - 4183	45	75	11	40	-	3	M7	M8 x 6 profondo	4	-	3,5
2487.95.15.04200.	4240	6103 - 7639	60	95	15	60	-	3	G1/8	M8 x 12 profondo	4	-	4,5
2487.95.15.06600.	6630	9141 - 11669	75	120	15	80	-	3	G1/8	M10 x 12 profondo	4	-	4,5
2487.95.15.09500.	9540	13135 - 16216	90	150	15	100	-	3	G1/8	M10 x 13 profondo	4	-	4,5
2487.95.15.20000.	19910	27636 - 37526	130	195	15	120	-	3	G1/8	M12 x 16 profondo	4	-	4,5

¹⁾ a corsa completa (s) / ²⁾ Numero dei fori di montaggio della molla a gas / ²⁾ senza raccordo di riempimento laterale sul tubo della bombola

N. d'ordine Corsa (s)	010	013	016	019	025	032	038	050	063	075	080	100	125
s	10	13	16	19	25	32	38	50	63	75	80	100	125
2487.95.15.00350.	l	50	56	62	68	80	94	106	130	156	180	190	230
	l _{min.}	40	43	46	49	55	62	68	80	93	105	110	130
2487.95.15.00500.	l	50	56	62	68	80	94	106	130	156	180	190	230
	l _{min.}	40	43	46	49	55	62	68	80	93	105	110	130
2487.95.15.00750.	l	52	58	64	70	82	96	108	132	158	182	192	232
	l _{min.}	42	45	48	51	57	64	70	82	95	107	112	132
2487.95.15.01000.	l	-	64	70	76	88	102	114	138	164	188	198	238
	l _{min.}	-	51	54	57	63	70	76	88	101	113	118	138
2487.95.15.01500.	l	-	70	76	82	94	108	120	144	170	194	204	244
	l _{min.}	-	57	60	63	69	76	82	94	107	119	124	144
2487.95.15.02400.	l	-	-	77	83	95	109	121	145	171	195	205	245
		-	-	61	64	70	77	83	95	108	120	125	145
2487.95.15.04200.	l	-	-	90	96	108	122	134	158	184	208	218	258
	l _{min.}	-	-	74	77	83	90	96	108	121	133	138	158
2487.95.15.06600.	l	-	-	100	106	118	132	144	168	194	218	228	268
	l _{min.}	-	-	84	87	93	100	106	118	131	143	148	168
2487.95.15.09500.	l	-	-	-	116	128	142	154	178	204	228	238	278
	l _{min.}	-	-	-	97	103	110	116	128	141	153	158	178
2487.95.15.20000.	l	-	-	-	148	160	174	186	210	236	260	270	310
	l _{min.}	-	-	-	129	135	142	148	160	173	185	190	210

con riserva di variazioni

Sistemi di pannelli compositi

2488.95.15. – Molla a gas HEAVY DUTY, per raccordo per pannelli compositi

Geometria di raccordo, tenuta piatta

Nota:

Si consiglia di fissare le viti di fissaggio con adesivo frenafili di media resistenza e, a partire da uno spessore della piastra di 25 mm, in aggiunta DIN 6798 Forma A o rondella di sicurezza SCHNORR® tipo "S". (Non incluso!)

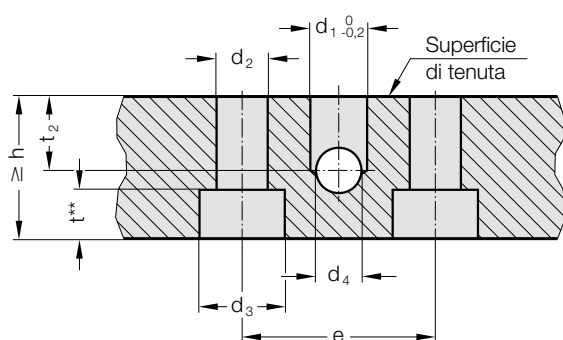

Molle a gas
N. d'ordine per raccordo per pannelli compositi

	e	d ₁	d ₂	d ₃	d ₄	t ^{**}	t ₂	n*	h
2488.95.15.00750.	20	5	8,4	15	6	9	6	2	20
2488.95.15.01000.	20	5	8,4	15	6	9	6	2	20
2488.95.15.01500.	40	5	8,4	15	8	9	10	2	20
2488.95.15.02400.	40	5	8,4	15	8	9	10	4	20
2488.95.15.04200.	60	8	8,4	15	8	9	10	4	20
2488.95.15.06600.	80	8	10,5	18	8	11	10	4	20
2488.95.15.09500.	100	8	10,5	18	8	11	10	4	20
2488.95.15.20000.	120	8	13	20	8	13	10	4	20

n* Numero dei fori di montaggio della molla a gas

t^{**} Profondità di discesa senza rondella lamellare DIN 6798 Forma A o rondella di sicurezza SCHNORR® tipo "S"

Geometria di raccordo, Niplo di raccordo

Nota:

Si consiglia di fissare le viti di fissaggio con adesivo frenafili di media resistenza e, a partire da uno spessore della piastra di 30 mm, in aggiunta DIN 6798 Forma A o rondella di sicurezza SCHNORR® tipo "S". (Non incluso!)

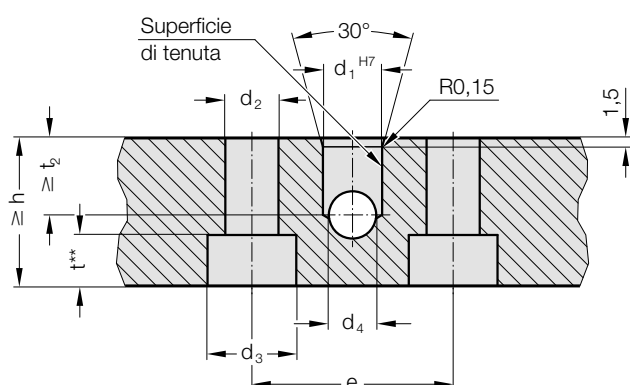

Molle a gas
N. d'ordine per raccordo per pannelli compositi

	e	d ₁	d ₂	d ₃	d ₄	t ^{**}	t ₂	n*	h
2488.95.15.00750.	20	10	8,4	15	6	9	13	2	30
2488.95.15.01000.	20	10	8,4	15	6	9	13	2	30
2488.95.15.01500.	40	8	8,4	15	8	9	13	2	25
2488.95.15.02400.	40	10	8,4	15	8	9	13	4	25
2488.95.15.04200.	60	10	8,4	15	8	9	13	4	25
2488.95.15.06600.	80	10	10,5	18	8	11	13	4	25
2488.95.15.09500.	100	10	10,5	18	8	11	13	4	25
2488.95.15.20000.	120	10	13	20	8	13	13	4	25

n* Numero dei fori di montaggio della molla a gas

t^{**} Profondità di discesa senza rondella lamellare DIN 6798 Forma A o rondella di sicurezza SCHNORR® tipo "S"

Molla a gas	N. d'ordine Disco lamellare DIN 6798 Forma A	N. d'ordine Rondella di sicurezza tipo "S"
2488.95.15.00750.	2480.95.00.03.08	2480.95.00.04.08
2488.95.15.01000.	2480.95.00.03.08	2480.95.00.04.08
2488.95.15.01500.	2480.95.00.03.08	2480.95.00.04.08
2488.95.15.02400.	2480.95.00.03.08	2480.95.00.04.08
2488.95.15.04200.	2480.95.00.03.08	2480.95.00.04.08
2488.95.15.06600.	2480.95.00.03.10	2480.95.00.04.10
2488.95.15.09500.	2480.95.00.03.10	2480.95.00.04.10
2488.95.15.20000.	2480.95.00.03.12	2480.95.00.04.12

Sistemi di pannelli compositi

2488.95.15. – Molla a gas HEAVY DUTY, per raccordo per pannelli compositi

Vedere X - Molla a gas
2488.95.15.00750. - .01000.

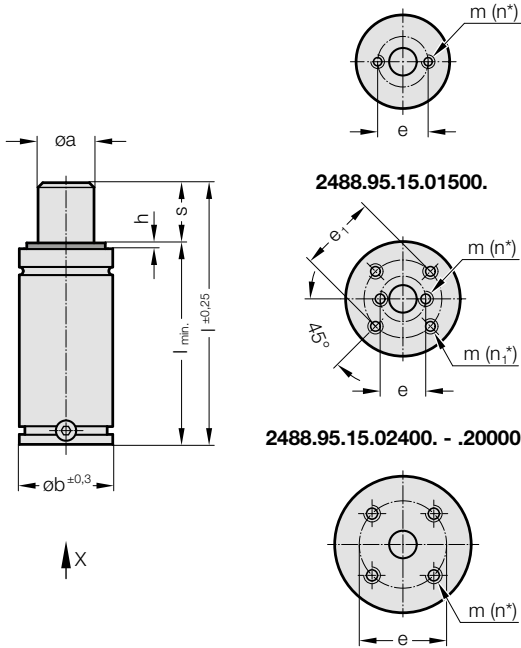
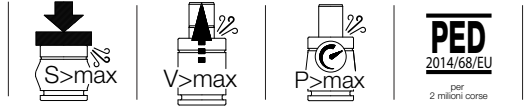

Vista
Molla a gas con nippolo di raccordo

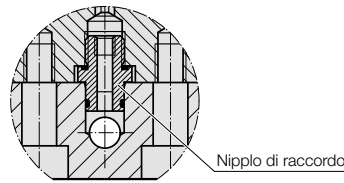

Vedere
Molla a gas con guarnizione piatta

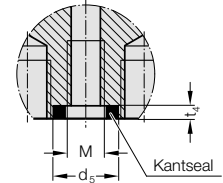

2488.95.15.01500.

2488.95.15.02400. - .20000.

Informazioni tecniche

Fluido di pressione: gas azoto	N ₂
Massima pressione di carica:	150 bar
Minima pressione di carica:	20 bar
Temperatura di esercizio:	0°C fino +80°C
Incremento di forza per effetto della temperatura:	± 0,3%/°C
Corse al minuto, massime raccomandate:	ca. 20 fino 100 (a 20°C)
Massima velocità dello stelo del pistone:	1,8 m/s
Numero d'ordine per il corredo dei ricambi:	vedere l'appendice

Esempio di ordinazione: 2488.95.15.00750.013

Forca della molla F in daN a 150
bar/+20°C

N. d'ordine	F _{iniziale}	F _{fine 1)}	$\varnothing a$	$\varnothing b$	d_5	e	e_1	h	M	m	n^*	n_1	t_4
2488.95.15.00750. 2)	740	967 - 1313	25	45	11	20	-	2	M7	M8 x 16 profondo	2	-	3,5
2488.95.15.01000. 2)	920	1201 - 1654	28	50	11	20	-	3	M7	M8 x 16 profondo	2	-	3,5
2488.95.15.01500.	1530	1982 - 2804	36	63	11	20	40	3	M6	M8 x 16 profondo	2	4	3,5
2488.95.15.02400.	2385	3282 - 4230	45	75	15	40	-	3	G1/8	M8 x 16 profondo	4	-	4,5
2488.95.15.04200.	4240	5877 - 8123	60	95	15	60	-	3	G1/8	M8 x 16 profondo	4	-	4,5
2488.95.15.06600.	6630	8646 - 11846	75	120	15	80	-	3	G1/8	M10 x 16 profondo	4	-	4,5
2488.95.15.09500.	9540	12146 - 16152	90	150	15	100	-	3	G1/8	M10 x 16 profondo	4	-	4,5
2488.95.15.20000.	19910	26054 - 38067	130	195	15	120	-	3	G1/8	M12 x 16 profondo	4	-	4,5

1) a corsa completa (s) / * Anzahl der Gasdruckfeder-Befestigungsbohrungen / 2) senza raccordo di riempimento laterale sul tubo della bombola

N. d'ordine	Corsa (s)	013	025	038	050	063	075	080	100	125	150	160	175	200	250	300
	s	13	25	38	50	63	75	80	100	125	150	160	175	200	250	300
2488.95.15.00750.	l	110,7	135	161	185	211,5	235	245	285	335	385	405	435	485	-	-
	l _{min.}	97,7	110	123	135	148,5	160	165	185	210	235	245	260	285	-	-
2488.95.15.01000.	l	120,7	145	171	195	221	245	255	295	345	395	415	445	495	595	695
	l _{min.}	107,7	120	133	145	158	170	175	195	220	245	255	270	295	345	395
2488.95.15.01500.	l	120,7	145	171	195	221	245	255	295	345	395	415	445	495	595	695
	l _{min.}	107,7	120	133	145	158	170	175	195	220	245	255	270	295	345	395
2488.95.15.02400.	l	-	160	186	210	236	260	270	310	360	410	430	460	510	610	710
	l _{min.}	-	135	148	160	173	185	190	210	235	260	270	285	310	360	410
2488.95.15.04200.	l	-	170	196	220	246	270	280	320	370	420	440	470	520	620	720
	l _{min.}	-	145	158	170	183	195	200	220	245	270	280	295	320	370	420
2488.95.15.06600.	l	-	190	216	240	266	290	300	340	390	440	460	490	540	640	740
	l _{min.}	-	165	178	190	203	215	220	240	265	290	300	315	340	390	440
2488.95.15.09500.	l	-	205	231	255	281	305	315	355	405	455	475	505	555	655	755
	l _{min.}	-	180	193	205	218	230	235	255	280	305	315	330	355	405	455
2488.95.15.20000.	l	-	210	236	260	286	310	320	360	410	460	480	510	560	660	760
	l _{min.}	-	185	198	210	223	235	240	260	285	310	320	335	360	410	460

Sistemi di pannelli compositi

2490.95.15. – Molla a gas di dimensione Compatta, per raccordo per pannelli compositi

Geometria di raccordo, tenuta piatta

Nota:

Si consiglia di fissare le viti di fissaggio con adesivo frenafili di media resistenza e, a partire da uno spessore della piastra di 25 mm, in aggiunta DIN 6798 Forma A o rondella di sicurezza SCHNORR® tipo "S". (Non incluso!)

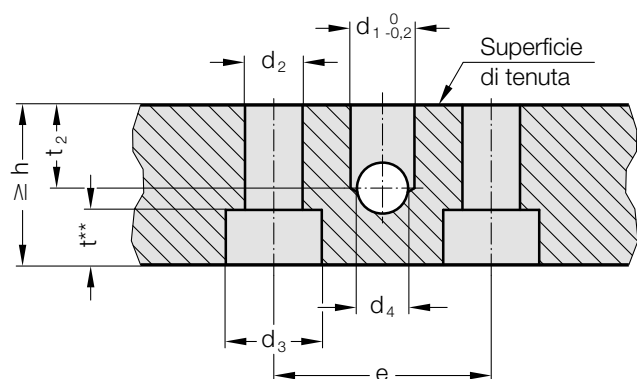

Molle a gas
N. d'ordine per raccordo per pannelli compositi

	e	d ₁	d ₂	d ₃	d ₄	t ^{**}	t ₂	n [*]	h
2490.95.15.00750.	24	5	6,4	11	6	6,8	6	2	20
2490.95.15.01000.	20	5	6,4	11	6	6,8	6	4	20
2490.95.15.01800.	26	5	6,4	11	6	6,8	10	4	20
2490.95.15.03000.	34	8	8,4	15	8	9	10	4	20
2490.95.15.04700.	40	8	8,4	15	8	9	10	4	20
2490.95.15.07500.	52	8	8,4	15	8	9	10	4	20
2490.95.15.11800.	68	8	10,5	18	8	11	10	4	20
2490.95.15.18300.	90	8	10,5	18	8	11	10	4	20

n* Numero dei fori di montaggio della molla a gas

t** Profondità di discesa senza rondella lamellare DIN 6798 Forma A o rondella di sicurezza SCHNORR® tipo "S"

Geometria di raccordo, Niplo di raccordo

Nota:

Si consiglia di fissare le viti di fissaggio con adesivo frenafili di media resistenza e, a partire da uno spessore della piastra di 30 mm, in aggiunta DIN 6798 Forma A o rondella di sicurezza SCHNORR® tipo "S". (Non incluso!)

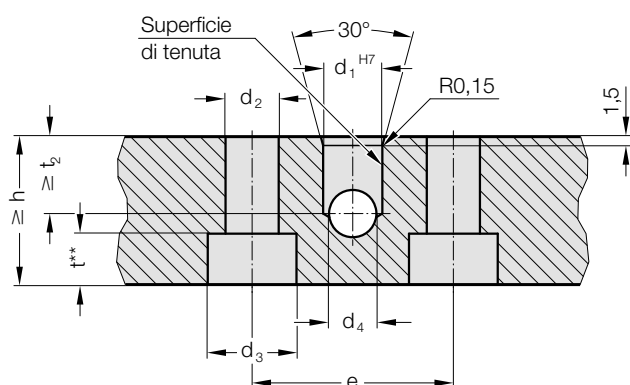

Molle a gas
N. d'ordine per raccordo per pannelli compositi

	e	d ₁	d ₂	d ₃	d ₄	t ^{**}	t ₂	n [*]	h
2490.95.15.00750.	24	8	6,4	11	6	6,8	13	2	25
2490.95.15.01000.	20	8	6,4	11	6	6,8	13	4	25
2490.95.15.01800.	26	10	6,4	11	6	6,8	13	4	25
2490.95.15.03000.	34	10	8,4	15	8	9	13	4	25
2490.95.15.04700.	40	10	8,4	15	8	9	13	4	25
2490.95.15.07500.	52	10	8,4	15	8	9	13	4	25
2490.95.15.11800.	68	10	10,5	18	8	11	13	4	25
2490.95.15.18300.	90	10	10,5	18	8	11	13	4	25

n* Numero dei fori di montaggio della molla a gas

t** Profondità di discesa senza rondella lamellare DIN 6798 Forma A o rondella di sicurezza SCHNORR® tipo "S"

Molla a gas	N. d'ordine Disco lamellare DIN 6798 Forma A	N. d'ordine Rondella di sicurezza tipo "S"
2490.95.15.00750.	2480.95.00.03.06	2480.95.00.04.06
2490.95.15.01000.	2480.95.00.03.06	2480.95.00.04.06
2490.95.15.01800.	2480.95.00.03.06	2480.95.00.04.06
2490.95.15.03000.	2480.95.00.03.08	2480.95.00.04.08
2490.95.15.04700.	2480.95.00.03.08	2480.95.00.04.08
2490.95.15.07500.	2480.95.00.03.08	2480.95.00.04.08
2490.95.15.11800.	2480.95.00.03.10	2480.95.00.04.10
2490.95.15.18300.	2480.95.00.03.10	2480.95.00.04.10

Sistemi di pannelli compositi

2490.95.15. – Molla a gas di dimensione Compatta, per raccordo per pannelli compositi

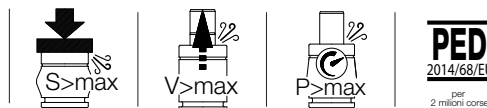

Vedere X - Molla a gas
2490.95.15.00750.

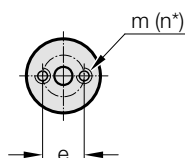
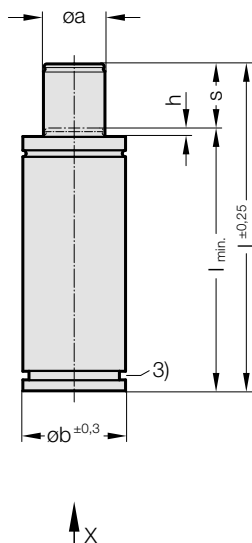

2490.95.15.01000. - .18300.

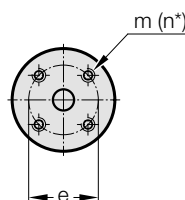

Vista
Molla a gas con nipplo di raccordo

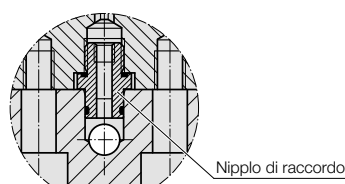

Vedere
Molla a gas con guarnizione piatta

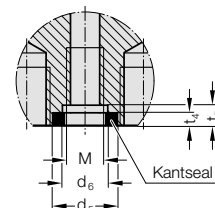

Informazioni tecniche

Grandezza della molla	
Fluido di pressione: gas azoto	N ₂
Massima pressione di carica:	150 bar
Minima pressione di carica:	25 bar
Temperatura di esercizio:	0°C fino +80°C
Incremento di forza per effetto della temperatura:	± 0,3%/°C
Corse al minuto, massime raccomandate:	.00750., .01800. da circa 50 fino 100 (a 20°C) .03000. - .07500. da circa 80 fino 100 (a 20°C)
Massima velocità dello stelo del pistone:	0,8 m/s
Numero d'ordine per il corredo dei ricambi:	vedere l'appendice

Esempio di ordinazione: **2490.95.15.00750.010**

Forca della molla F in daN a 150 bar/+20°C

N. d'ordine	F _{iniziale}	F _{fine} ¹⁾	oa	ob	d ₅	d ₆	e	e ₁	h	M	m	n*	t ₄	t ₅
2490.95.15.00750. ³⁾	740	1214 - 1515	13	32	11	-	24	-	4,8	M6	M6 x 8 profondo	2	3,5	-
2490.95.15.01000.	1060	1936 - 1753	18	38	11	-	20	-	4,8	M6	M6 x 8 profondo	4	3,5	-
2490.95.15.01800.	1885	3026 - 3259	25	50	11	-	26	40	4,8	M7	M6 x 8 profondo	4	3,5	-
2490.95.15.03000.	2945	5028 - 5616	32	63	22,2	15	34	-	4,8	G1/8	M8 x 8 profondo	4	3	4,5
2490.95.15.04700.	4675	8001 - 7924	45	75	22,2	15	40	-	4,8	G1/8	M8 x 8 profondo	4	3	4,5
2490.95.15.07500.	7540	11818 - 12805	55	95	22,2	15	52	-	4,8	G1/8	M8 x 8 profondo	4	3	4,5
2490.95.15.11800.	11780	17843 - 18133	70	120	22,2	15	68	-	4,8	G1/8	M10 x 12 profondo	4	3	4,5
2490.95.15.18300.	18410	25880 - 28055	95	150	22,2	15	90	-	4,8	G1/8	M10 x 12 profondo	4	3	4,5

¹⁾ a corsa completa (s) / * Numero dei fori di montaggio della molla a gas / ³⁾ senza scanalatura a U

N. d'ordine	Corsa (s)	006	010	016	025	032	040	050	065
	s	6	10	16	25	32	40	50	65
2490.95.15.00750.	l	63	75	93	120	140	165	195	-
	l _{min.}	57	65	77	95	108	125	145	-
2490.95.15.01000.	l	61	78	100	135	167	195	230	-
	l _{min.}	55	68	84	110	135	155	180	-
2490.95.15.01800.	l	66	80	106	135	162	190	220	271
	l _{min.}	60	70	90	110	130	150	170	206
2490.95.15.03000.	l	-	85	103	130	150	175	205	256
	l _{min.}	-	75	87	105	118	135	155	191
2490.95.15.04700.	l	-	80	106	135	167	200	240	273
	l _{min.}	-	70	90	110	135	160	190	208
2490.95.15.07500.	l	-	90	116	145	182	210	255	279
	l _{min.}	-	80	100	120	150	170	205	214
2490.95.15.11800.	l	-	100	126	155	187	220	260	320
	l _{min.}	-	90	110	130	155	180	210	255
2490.94.15.18300.	l	-	110	136	165	197	235	270	323
	l _{min.}	-	100	120	140	165	195	220	258

con riserva di variazioni

Sistemi di pannelli compositi

2497.95.15. – Molla a gas MAXFORCE, per raccordo per pannelli compositi

Geometria di raccordo, tenuta piatta

Nota:

Si consiglia di fissare le viti di fissaggio con l'adesivo frenafletti di media resistenza (FIBRO 281.243) e le rondelle di serraggio incluse nella fornitura (2 volte per ogni vite di fissaggio).

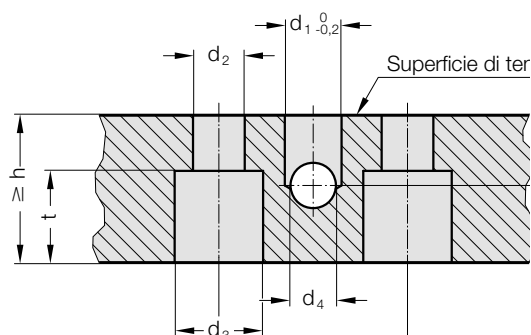

Molle a gas
N. d'ordine per raccordo per pannelli compositi

	e	d ₁	d ₂	d ₃	d ₄	t	t ₁	t ₂	n*	h
2497.95.15.01000.	17	5	6,4	≥10,25	6	≥9,15	3,15	6	2	20
2497.95.15.01900.	26	8	6,4	≥10,25	6	≥9,15	3,15	6	4	20
2497.95.15.03000.	34	8	8,4	≥18,3	8	≥12	4	10	4	20
2497.95.15.04700.	40	8	8,4	≥18,3	8	≥12	4	10	4	20
2497.95.15.07500.	52	8	8,4	≥18,3	8	≥12	4	10	4	20
2497.95.15.12800.	68	8	10,5	≥23,3	8	≥15	5	10	4	20

n* Numero dei fori di montaggio della molla a gas

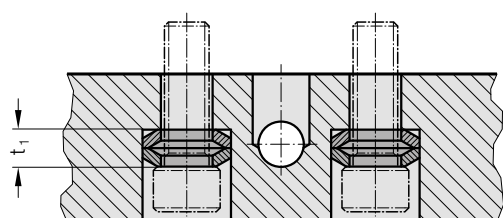

Molle a gas
N. d'ordine per raccordo per pannelli compositi

N. d'ordine per riordinare la rondella di serraggio

Osservazioni

		Osservazioni
2497.95.15.01000.	2497.95.00.11.06	-
2497.95.15.01900.	2497.95.00.11.06	-
2497.95.15.03000.	2497.95.00.11.08	-
2497.95.15.04700.	2497.95.00.01.08	DIN 6796
2497.95.15.07500.	2497.95.00.01.08	DIN 6796
2497.95.15.12800.	2497.95.00.01.10	DIN 6796

Geometria di raccordo, Nipplo di raccordo

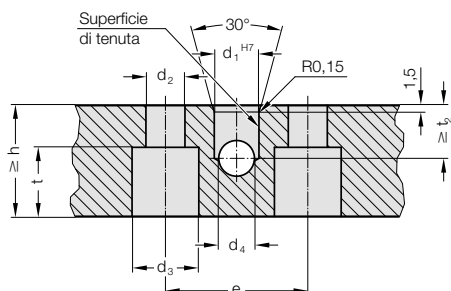

Molle a gas
N. d'ordine per raccordo per pannelli compositi

	e	d ₁	d ₂	d ₃	d ₄	t	t ₁	t ₂	n*	h
2497.95.15.01000.	17	6	6,4	≥10,25	6	≥9,15	3,15	13	2	30
2497.95.15.01900.	26	6	6,4	≥10,25	6	≥9,15	3,15	13	4	25
2497.95.15.03000.	34	6	8,4	≥18,3	8	≥12	4	13	4	25
2497.95.15.04700.	40	10	8,4	≥18,3	8	≥12	4	13	4	25
2497.95.15.07500.	52	10	8,4	≥18,3	8	≥12	4	13	4	25
2497.95.15.12800.	68	10	10,5	≥23,3	8	≥15	5	13	4	25

n* Numero dei fori di montaggio della molla a gas

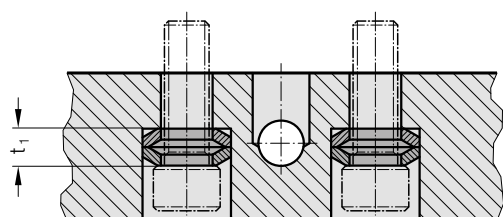

Molle a gas
N. d'ordine per raccordo per pannelli compositi

N. d'ordine per riordinare la rondella di serraggio

Osservazioni

		Osservazioni
2497.95.15.01000.	2497.95.00.11.06	-
2497.95.15.01900.	2497.95.00.11.06	-
2497.95.15.03000.	2497.95.00.11.08	-
2497.95.15.04700.	2497.95.00.01.08	DIN 6796
2497.95.15.07500.	2497.95.00.01.08	DIN 6796
2497.95.15.12800.	2497.95.00.01.10	DIN 6796

Sistemi di pannelli compositi

2497.95.15. – Molla a gas MAXFORCE, per raccordo per pannelli compositi

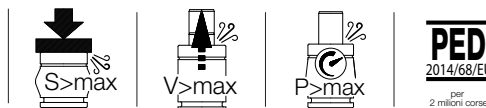

Vedere X - Molla a gas
2497.95.15.01000.

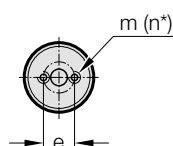
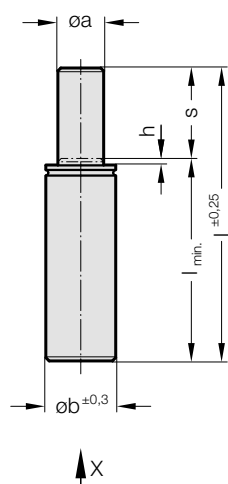

2497.95.15.01900. - .12800.

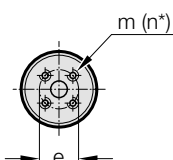

Vista
Molla a gas con nipplo di raccordo

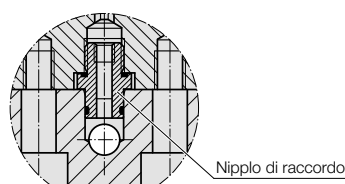

Vedere
Molla a gas con guarnizione piatta

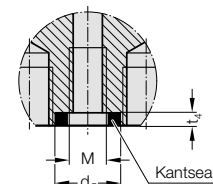

Informazioni tecniche

Fluido di pressione: gas azoto	N ₂
Massima pressione di carica:	200 bar
Minima pressione di carica:	20 bar
Temperatura di esercizio:	0°C fino +80°C
Incremento di forza per effetto della temperatura:	± 0,3%/°C
Corse al minuto, massime raccomandate:	da circa 40 fino 80 (a 20°C)
Massima velocità dello stelo del pistone:	1,6 m/s
Numero d'ordine per il corredo dei ricambi:	vedere l'appendice

Esempio di ordinazione: 2497.95.15.01900.015

Forca della molla F in daN a 150 bar/+20°C

N. d'ordine	F _{iniziale}	F _{fine} ¹⁾	øa	øb	d _s	e	h	M	m	n*	t ₄
2497.95.15.01000.	980	1377 - 1805	25	38	7,5	17	3	M6	M6 x 7 profondo	2	5,2
2497.95.15.01900.	1925	2828 - 3642	35	50	14,5	26	3	M8	M6 x 8 profondo	4	4,4
2497.95.15.03000.	3180	4461 - 5793	45	63	14,5	34	3	M8	M8 x 8 profondo	4	4,4
2497.95.15.04700.	4925	6982 - 9191	56	75	14,5	40	3	G1/8	M8 x 8 profondo	4	4,4
2497.95.15.07500.	7700	10242 - 13883	70	95	14,5	52	3	G1/8	M8 x 8 profondo	4	4,4
2497.95.15.12800.	12720	17910 - 23928	90	120	14,5	68	3	G1/8	M10 x 8 profondo	4	4,4

¹⁾ a corsa completa (s) / * Numero dei fori di montaggio della molla a gas

N. d'ordine	Hub (s)	010	015	025	038	050	063	080
	s	10	15	25	38	50	63	80
2497.95.15.01000.	l	75	85	105	135	160	205	240
	l _{min.}	65	70	80	97	110	142	160
2497.95.15.01900.	l	-	95	115	150	175	205	245
	l _{min.}	-	80	90	112	125	142	165
2497.95.15.03000.	l	-	100	120	150	180	210	250
	l _{min.}	-	85	95	112	130	147	170
2497.95.15.04700.	l	-	100	120	150	180	210	250
	l _{min.}	-	85	95	112	130	147	170
2497.95.15.07500.	l	-	115	135	165	190	220	260
	l _{min.}	-	100	110	127	140	157	180
2497.95.15.12800.	l	-	115	135	165	195	225	265
	l _{min.}	-	100	110	127	145	162	185

Sistemi di pannelli compositi

2480.94.00.31.01.11 – Raccordo di controllo con attacco a pavimento

I raccordi di controllo offrono opzioni di collegamento orizzontale (pavimento) e verticale (parete). I fori di montaggio si trovano nel rispettivo disegno di collegamento.

Il collegamento centrale offre all'utente la possibilità di monitorare, regolare, riempire e svuotare il sistema di pannelli compositi all'esterno dell'utensile.

A seconda dell'applicazione, la valvola di controllo può essere fissata direttamente al pannello composito o fissata in qualsiasi punto dell'utensile per mezzo di un mini tubo di misurazione.

A seconda dello spessore della piastra, sono possibili anche diversi circuiti di pressione nella piastra composita.

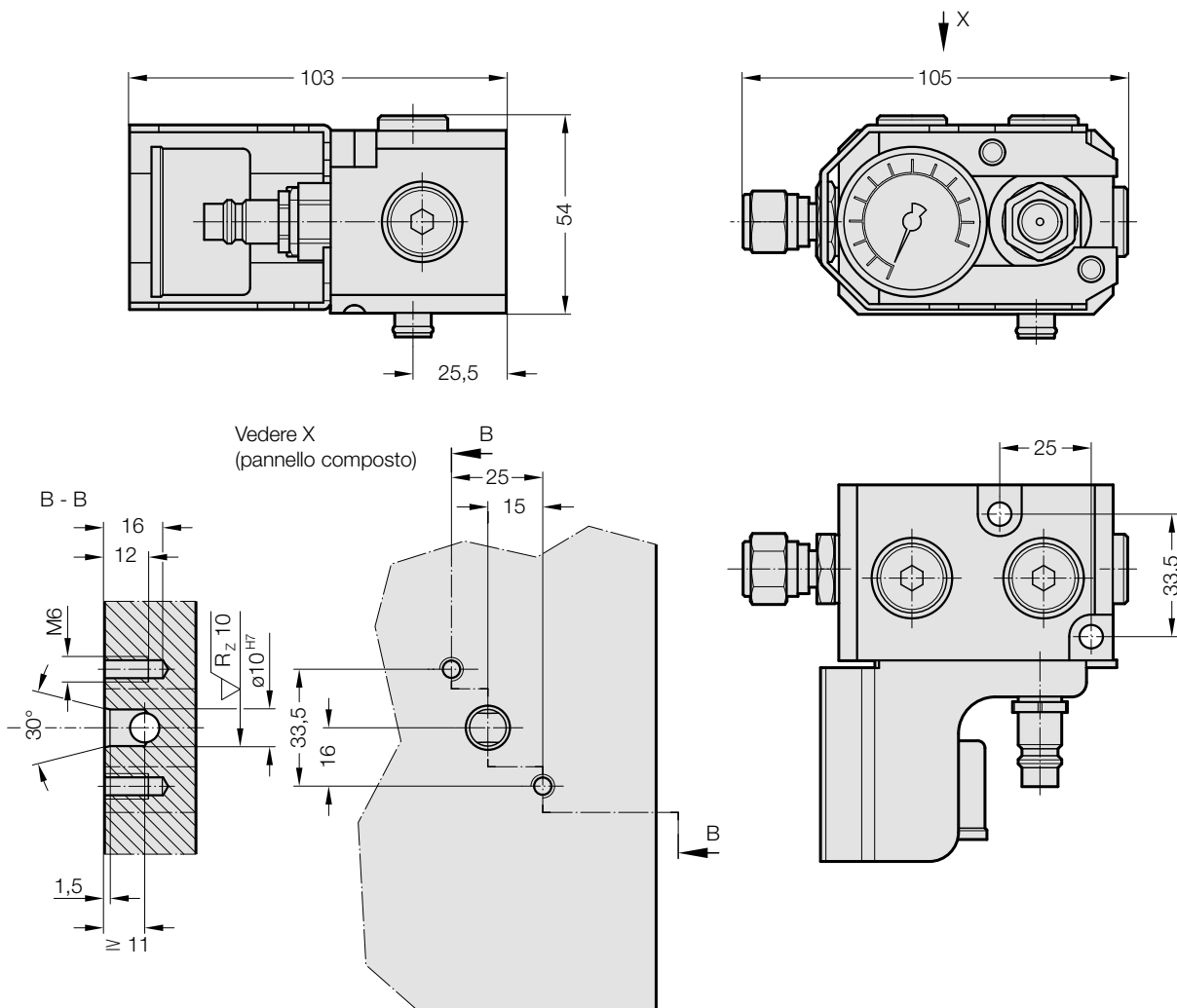

Sistemi di pannelli compositi

2480.94.00.31.01.12 – Raccordo di controllo con collegamento a parete

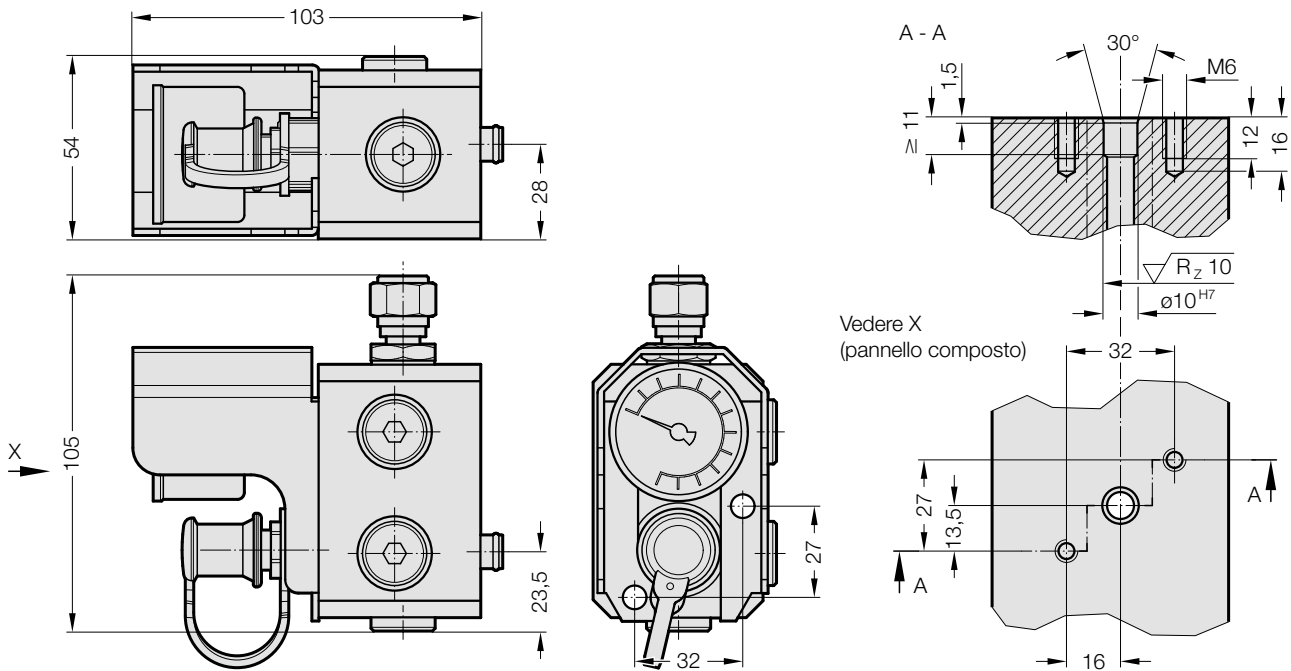

Sistemi di pannelli compositi

2480.00.31.0x.1 – Complesso di controllo con attacco per tubo flessibile

- 2480.00.31.01.1** senza interruttore pressostatico
- 2480.00.31.06.1** con interruttore pressostatico
- 2480.00.31.07.1** senza interruttore pressostatico e con sicurezza anti-scoppio
- 2480.00.31.08.1** con interruttore pressostatico e con sicurezza anti-scoppio

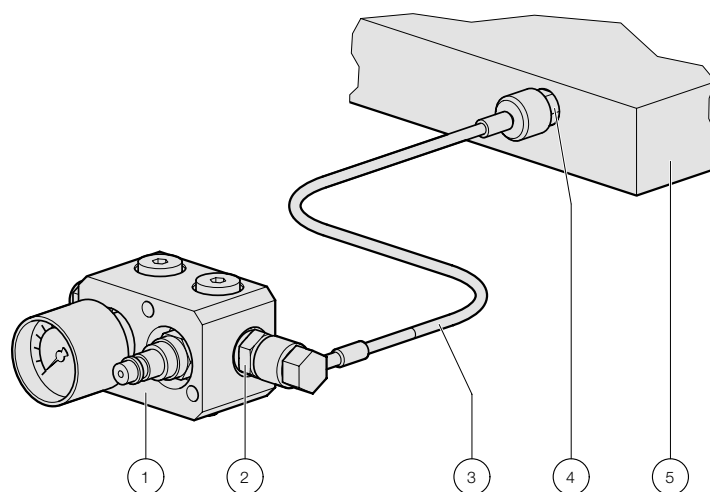
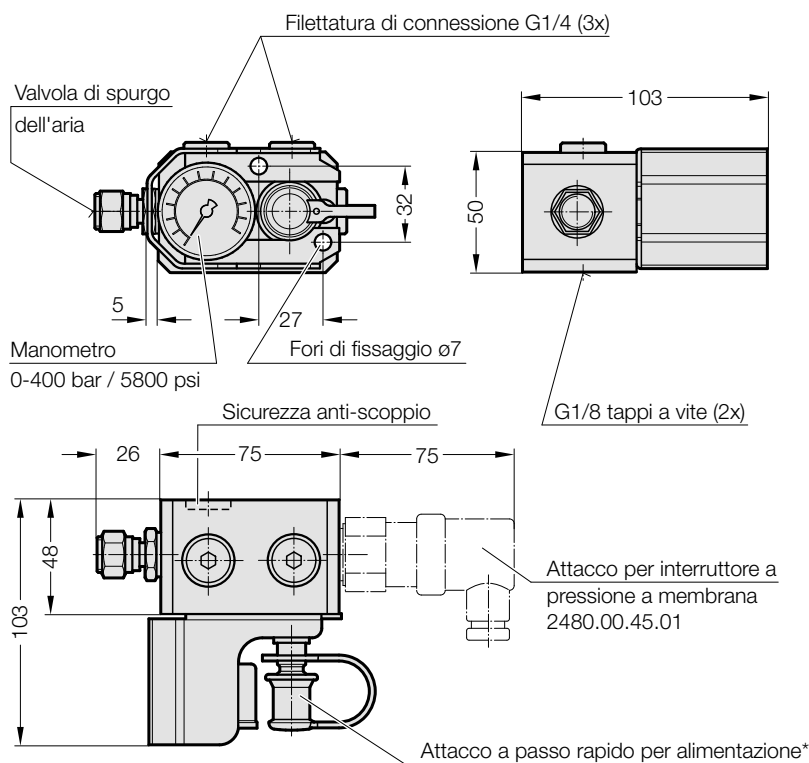

Pos.	Descrizione	N. d'ordine
1	Complesso di controllo	2480.00.31.0x.1
2	attacco p. misura senza valvola G1/4	2480.00.24.04
3	Tubo flessibile di misura con un raccordo diritto e uno a 90°	2480.00.23.02.xxxx
4	attacco p. misura senza valvola G1/8	2480.00.24.03
5	Pannello composito	2494. ...

Sistemi di pannelli compositi

2480.00.24. – Raccordo

2480.00.24.03/04

Giunto di misura 2480.00.24.03 senza valvola per l'avvitamento nella piastra composita

Giunto di misura 2480.00.24.04 senza valvola per l'avvitamento nell'armatura di controllo

2480.00.24.0x.

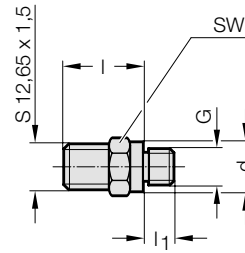

N. d'ordine	G	d	l	l ₁	SW
2480.00.24.03	G 1/8	14	22	8	14
2480.00.24.04	G 1/4	19	21	10	19

SW = Apertura della chiave

Sistemi di pannelli compositi

2480.00.23. – Assortimento di raccordi di connessione – Minimes

2480.00.23.01.

Tubo flessibile di misura a raccordi diritti

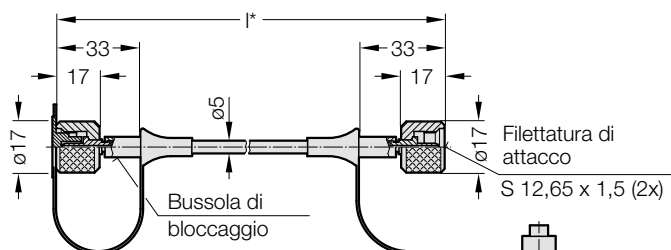

2480.00.23.01.-----1

Spiralina anti-piega e schiacciamento, su una sola estremità

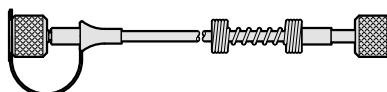

2480.00.23.01.-----2

Spiralina anti-piega e schiacciamento, su entrambe le estremità



2480.00.23.01.

N. d'ordine	I*
2480.00.23.01.0200	200
2480.00.23.01.0300	300
2480.00.23.01.0400	400
2480.00.23.01.0500	500
2480.00.23.01.0630	630
2480.00.23.01.0800	800
2480.00.23.01.1000	1000
2480.00.23.01.1200	1200
2480.00.23.01.1500	1500
2480.00.23.01.2000	2000
2480.00.23.01.2500	2500
2480.00.23.01.3000	3000

Osservazioni:

La lunghezza minima in produzione:
 senza spirulina anti-piega 90 mm
 con spirulina anti-piega su una sola estremità 150 mm
 con spirulina anti-piega su entrambe le estremità 300 mm

* Altre lunghezze disponibili nelle seguenti gradazioni:

≤ 1000 mm Gradazione 5 mm
 > 1000 mm Gradazione 10 mm
 > 4000 mm Gradazione 100 mm
 > 6000 mm Gradazione 500 mm

2480.00.23.02.

Tubo flessibile di misura con un raccordo diritto e uno a 90°

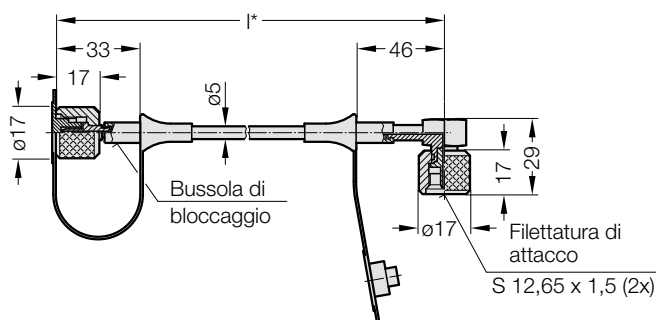

2480.00.23.02.-----1

Spiralina anti-piega e schiacciamento, sul solo lato dritto

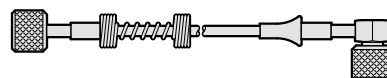

2480.00.23.02.-----2

Spiralina anti-piega e schiacciamento, su entrambe le estremità



2480.00.23.02.-----3

Spiralina anti-piega e schiacciamento, sul solo lato del raccordo a 90°

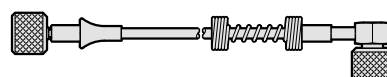

2480.00.23.02.

N. d'ordine	I*
2480.00.23.02.0200	200
2480.00.23.02.0300	300
2480.00.23.02.0400	400
2480.00.23.02.0500	500
2480.00.23.02.0630	630
2480.00.23.02.0800	800
2480.00.23.02.1000	1000
2480.00.23.02.1200	1200
2480.00.23.02.1500	1500
2480.00.23.02.2000	2000
2480.00.23.02.2500	2500
2480.00.23.02.3000	3000

Osservazioni:

La lunghezza minima in produzione:
 senza spirulina anti-piega 90 mm
 con spirulina anti-piega su una sola estremità 150 mm
 con spirulina anti-piega su entrambe le estremità 300 mm

* Altre lunghezze disponibili nelle seguenti gradazioni:

≤ 1000 mm Gradazione 5 mm
 > 1000 mm Gradazione 10 mm
 > 4000 mm Gradazione 100 mm
 > 6000 mm Gradazione 500 mm

Sistemi di pannelli compositi

2480.00.23. – Assortimento di raccordi di connessione – Minimes

2480.00.23.03.

Tubo flessibile di misura con due raccordi a 90°

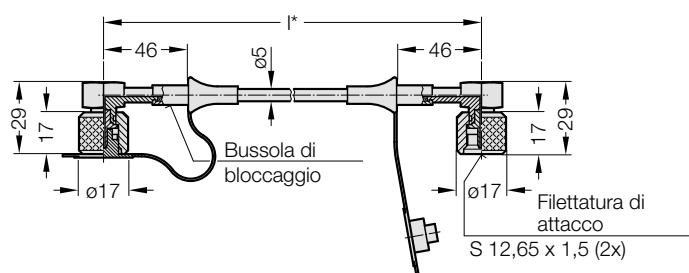

2480.00.23.03.

N. d'ordine	l*
2480.00.23.03.0200	200
2480.00.23.03.0300	300
2480.00.23.03.0400	400
2480.00.23.03.0500	500
2480.00.23.03.0630	630
2480.00.23.03.0800	800
2480.00.23.03.1000	1000
2480.00.23.03.1200	1200
2480.00.23.03.1500	1500
2480.00.23.03.2000	2000
2480.00.23.03.2500	2500
2480.00.23.03.3000	3000

2480.00.23.03.----.3

Spiralina anti-piega e schiacciamento, sul solo lato diritto

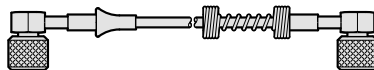

2480.00.23.03.----.2

Spiralina anti-piega e schiacciamento, su entrambe le estremità

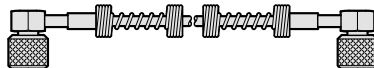

Osservazioni:

La lunghezza minima in produzione:

senza spirulina anti-piega	105 mm
con spirulina anti-piega su una sola estremità	150 mm
con spirulina anti-piega su entrambe le estremità	300 mm

* Altre lunghezze disponibili nelle seguenti gradazioni:

≤ 1000 mm	Gradazione 5 mm
> 1000 mm	Gradazione 10 mm
> 4000 mm	Gradazione 100 mm
> 6000 mm	Gradazione 500 mm

Sistemi di pannelli compositi

248.00.43.2 – Tappo a vite

2480.00.30.0005 – Tappo a vite

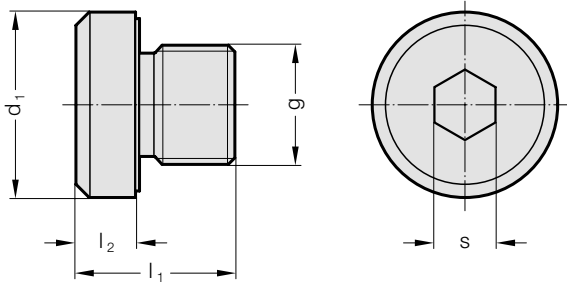

Descrizione	N. d'ordine	d ₁	g	l ₁	l ₂	s
Tappo a vite G1/8	248.00.43.2	14	G1/8	12	4	5
Tappo a vite G1/4	2480.00.30.0005	19	G1/4	17	4	6

Geometria di raccordo della vite di chiusura

Le viti di chiusura vengono utilizzate per sigillare i fori passanti.

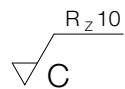
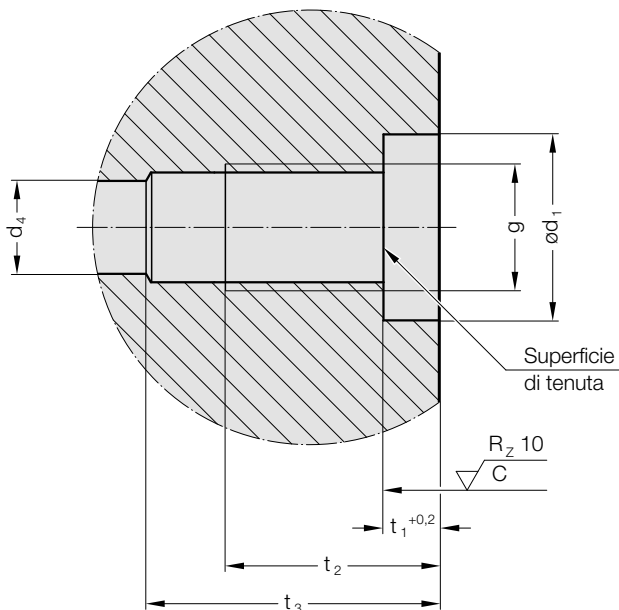

Specifiche della finitura superficiale secondo DIN EN ISO 1302

Visualizzazione direzione della scanalatura:



Simbolo: C



Direzione della scanalatura: Approssimativamente posizionato al centro

d ₄	g	d ₁	t ₁	t ₂	t ₃	Tappo a vite
≤ 8	G1/8	16	5	15,5	20	248.00.43.2
> 8	G1/4	20	6	20	25	2480.00.30.0005

Pos.	Descrizione	N. d'ordine
1	Complesso di controllo	2480.00.31.0x.1
2	attacco p. misura senza valvola G1/4	2480.00.24.04
3	Tubo flessibile di misura con un raccordo diritto e uno a 90°	2480.00.23.02.xxxx
4	attacco p. misura senza valvola G1/8	2480.00.24.03
5	Pannello composito	2494. ...

Sistemi di pannelli compositi

2480.93.00.40. – Disco di copertura

Disco di copertura incl. Kantseal, utilizzabile solo per guarnizioni piatte

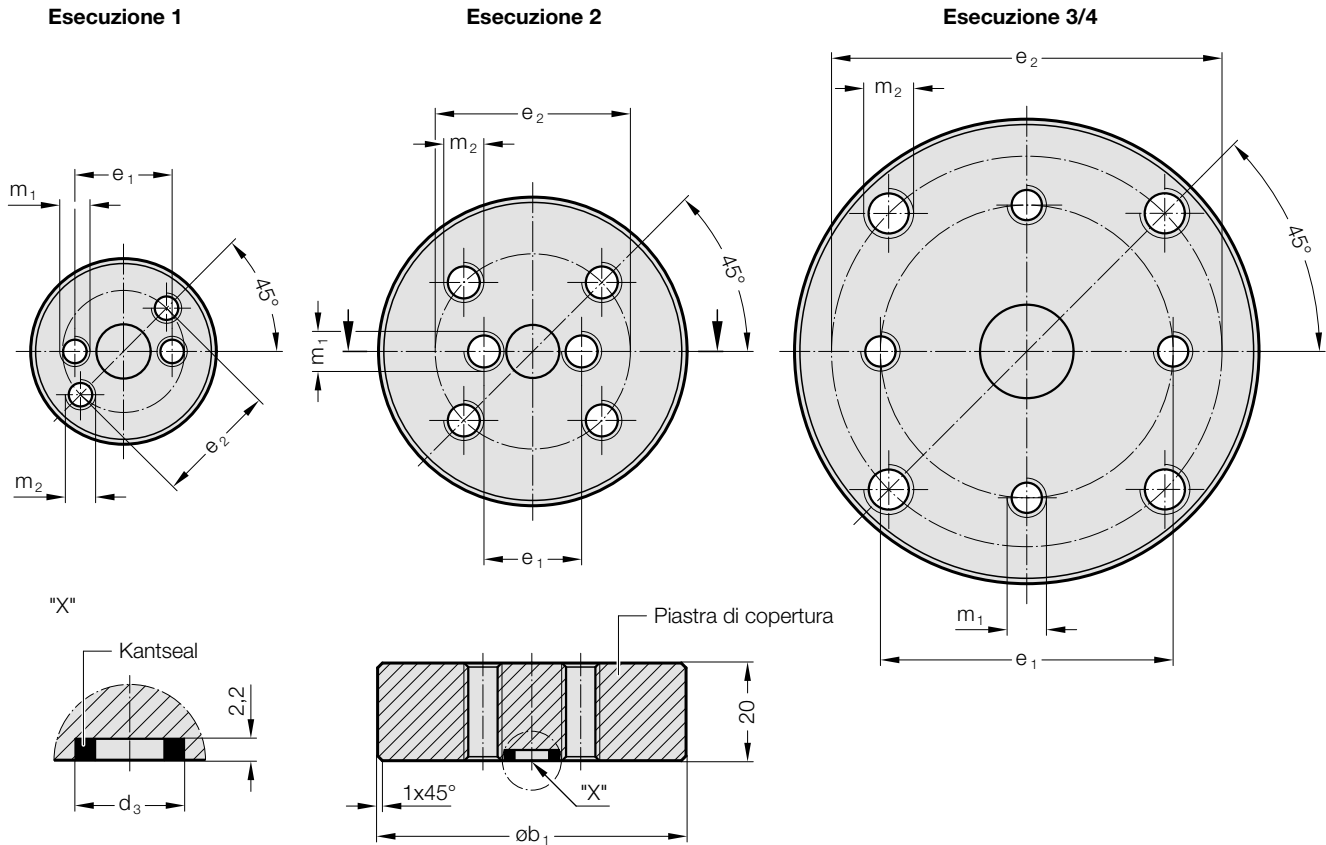

N. d'ordine
Disco di copertura incl.
Kantseal

N. d'ordine Disco di copertura incl. Kantseal	Esecuzione	ϕb_1	m_1	e_1	m_2	e_2	m_3	d_3	t_1	Molla a gas
2480.93.00.40.01	1	38	M6 (2x)	20	M6 (2x)	25	M8 (2x)	11,1	10	2487.95.15.00350.
										2487.95.15.00500.
										2480.95.15.00500.
										2480.95.15.00750.
										2487.95.15.00750.
										2487.95.15.01000.
										2487.95.15.01500.
										2488.95.15.00750.
2480.93.00.40.02	2	60	M6 (2x)	20	M6 (2x)	40	--	11,1	16	2488.95.15.01000.
										2480.95.15.01500.
										2487.95.15.02400.
										2488.95.15.01500.
2480.93.00.40.03	3	95	M8 (4x)	60	M10 (4x)	80	--	19	20	2488.95.15.02400.
										2480.95.15.03000.
										2480.95.15.05000.
										2487.95.15.04200.
										2487.95.15.06600.
										2488.95.15.04200.
										2488.95.15.06600.
										2480.95.15.07500.
2480.93.00.40.04	4	150	M10 (4x)	100	M12 (4x)	120	--	19	20	2480.95.15.10000.
										2487.95.15.09500.
										2487.95.15.20000.
										2488.95.15.09500.
										2488.95.15.20000.
										2488.95.15.20000.

Allegato, ricambi

N. d'ordine	Kit di ricambi	Kantseal	Nipplo di raccordo	O-Ring per nipplo di raccordo	Osservazioni
-------------	----------------	----------	--------------------	-------------------------------	--------------

Molla a gas Standardizzate, per raccordo per pannelli compositi

2480.95.25.00200.	2480.15.00150	2480.95.00.02.004			lunghezza corsa 10 e 13 non riparabile
-------------------	---------------	-------------------	--	--	--

Molla a gas Standardizzate, per raccordo per pannelli compositi

2480.95.15.00250.	2480.15.00250	2480.95.00.02.004	2480.95.00.01.06.06	2480.95.00.01.06.06.1	lunghezza corsa 10 e 13 non riparabile
2480.95.15.00500.	2480.15.00500	2480.95.00.02.002	2480.95.00.01.07.10	2480.95.00.01.18.10.1	lunghezza corsa 10 e 13 non riparabile
2480.95.15.00750.	2480.15.00750	2480.95.00.02.002	2480.95.00.01.07.10	2480.95.00.01.18.10.1	lunghezza corsa 13 non riparabile
2480.95.15.01500.	2480.15.01500	2480.95.00.02.001	2480.95.00.01.18.10	2480.95.00.01.18.10.1	lunghezza corsa 13 non riparabile
2480.95.15.03000.	2480.15.03000	2480.95.00.02.001	2480.95.00.01.18.10	2480.95.00.01.18.10.1	lunghezza corsa 13 non riparabile
2480.95.15.05000.	2480.15.05000	2480.95.00.02.001	2480.95.00.01.18.10	2480.95.00.01.18.10.1	
2480.95.15.07500.	2480.15.07500	2480.95.00.02.001	2480.95.00.01.18.10	2480.95.00.01.18.10.1	
2480.95.15.10000.	2480.15.10000	2480.95.00.02.001	2480.95.00.01.18.10	2480.95.00.01.18.10.1	lunghezza corsa 25 non riparabile

Molla a gas POWERLINE, per raccordo per pannelli compositi

2487.95.15.00350.	2487.15.00350	2480.95.00.02.004	2480.95.00.01.06.06	2480.95.00.01.06.06.1	lunghezza corsa 10 non riparabile
2487.95.15.00500.	2487.15.00500	2480.95.00.02.004	2480.95.00.01.06.06	2480.95.00.01.06.06.1	lunghezza corsa 10 non riparabile
2487.95.15.00750.	2487.15.00750	2480.95.00.02.002	2480.95.00.01.07.10	2480.95.00.01.18.10.1	lunghezza corsa 10 non riparabile
2487.95.15.01000.	2487.15.01000	2480.95.00.02.002	2480.95.00.01.07.10	2480.95.00.01.18.10.1	lunghezza corsa 10 e 13 non riparabile
2487.95.15.01500.	2487.15.01500	2480.95.00.02.002	2480.95.00.01.07.10	2480.95.00.01.18.10.1	lunghezza corsa 13 non riparabile
2487.95.15.02400.	2487.15.02400	2480.95.00.02.002	2480.95.00.01.07.10	2480.95.00.01.18.10.1	lunghezza corsa 10 e 19 non riparabile
2487.95.15.04200.	2487.15.04200	2480.95.00.02.001	2480.95.00.01.18.10	2480.95.00.01.18.10.1	lunghezza corsa 16 e 19 non riparabile
2487.95.15.06600.	2487.15.06600	2480.95.00.02.001	2480.95.00.01.18.10	2480.95.00.01.18.10.1	lunghezza corsa 16 e 19 non riparabile
2487.95.15.09500.	2487.15.09500	2480.95.00.02.001	2480.95.00.01.18.10	2480.95.00.01.18.10.1	lunghezza corsa 19 non riparabile
2487.95.15.20000.	2487.15.20000	2480.95.00.02.001	2480.95.00.01.18.10	2480.95.00.01.18.10.1	lunghezza corsa 19 e 25 non riparabile

Molla a gas HEAVY DUTY, per raccordo per pannelli compositi

2488.95.15.00750.	2488.15.00750	2480.95.00.02.002	2480.95.00.01.07.10	2480.95.00.01.18.10.1	
2488.95.15.01000.	2488.15.01000	2480.95.00.02.002	2480.95.00.01.07.10	2480.95.00.01.18.10.1	lunghezza corsa 13 non riparabile
2488.95.15.01500.	2488.15.01500.	2480.95.00.02.002	2480.95.00.01.06.08	2480.95.00.01.06.08.1	lunghezza corsa 13 non riparabile
2488.95.15.02400.	2488.15.02400	2480.95.00.02.001	2480.95.00.01.18.10	2480.95.00.01.18.10.1	
2488.95.15.04200.	2488.15.04200	2480.95.00.02.001	2480.95.00.01.18.10	2480.95.00.01.18.10.1	
2488.95.15.06600.	2488.15.06600	2480.95.00.02.001	2480.95.00.01.18.10	2480.95.00.01.18.10.1	
2488.95.15.09500.	2488.15.09500	2480.95.00.02.001	2480.95.00.01.18.10	2480.95.00.01.18.10.1	
2488.95.15.20000.	2488.15.20000	2480.95.00.02.001	2480.95.00.01.18.10	2480.95.00.01.18.10.1	lunghezza corsa 25 non riparabile

Molla a gas di dimensione Compatta, per raccordo per pannelli compositi

2490.95.15.00750.	2490.15.00750	2480.95.00.02.002	2480.95.00.01.06.08	2480.95.00.01.06.08.1	
2490.95.15.01000.	2490.15.01000	2480.95.00.02.002	2480.95.00.01.06.08	2480.95.00.01.06.08.1	lunghezza corsa 6 non riparabile
2490.95.15.01800.	2490.15.01800	2480.95.00.02.002	2480.95.00.01.07.10	2480.95.00.01.18.10.1	
2490.95.15.03000.	2490.15.03000	2480.95.00.02.006	2480.95.00.01.18.10	2480.95.00.01.18.10.1	
2490.95.15.04700.	2490.15.04700	2480.95.00.02.006	2480.95.00.01.18.10	2480.95.00.01.18.10.1	
2490.95.15.07500.	2490.15.07500	2480.95.00.02.006	2480.95.00.01.18.10	2480.95.00.01.18.10.1	
2490.95.15.11800.	2490.15.11800	2480.95.00.02.006	2480.95.00.01.18.10	2480.95.00.01.18.10.1	
2490.95.15.18300.	2490.15.18300	2480.95.00.02.006	2480.95.00.01.18.10	2480.95.00.01.18.10.1	

Allegato, ricambi

N. d'ordine	Kit di ricambi	Kantseal	Nipplo di raccordo	O-Ring per nipplo di raccordo	Osservazioni
Molla a gas MAXFORCE, per raccordo per pannelli compositi					
2497.95.15.01000.	2497.15.01000	2480.95.00.02.004	2480.95.00.01.06.06	2480.95.00.01.06.06.1	
2497.95.15.01900.	2497.15.01900	2480.95.00.02.003	2480.95.00.01.08.06	2480.95.00.01.06.06.1	
2497.95.15.03000.	2497.15.03000	2480.95.00.02.003	2480.95.00.01.08.06	2480.95.00.01.06.06.1	
2497.95.15.04700.	2497.15.04700	2480.95.00.02.003	2480.95.00.01.18.10	2480.95.00.01.18.10.1	
2497.95.15.07500.	2497.15.07500	2480.95.00.02.003	2480.95.00.01.18.10	2480.95.00.01.18.10.1	
2497.95.15.12800.	2497.15.12800	2480.95.00.02.003	2480.95.00.01.18.10	2480.95.00.01.18.10.1	

Le molle a gas della FIBRO – For your safety

Massima sicurezza per macchina e uomo

FIBRO pone la sicurezza e l'affidabilità al primo posto. Soprattutto se si tratta delle nostre molle a gas. Grazie alle caratteristiche uniche di sicurezza, le molle a gas fibro sono tra le più sicure sul mercato.

Le caratteristiche di sicurezza FIBRO 1)



Approvazione PED per 2 milioni di corse

Le molle a gas FIBRO sono state sviluppate, prodotte e testate per 2 milioni* di corse secondo DGRL2014/68/UE. Le molle raggiungono questo rendimento massimo ai limiti assoluti accettabili in termini di pressione di riempimento e temperatura operativa – anche quando sono abbinata con alcuni dei diversi tipi di montaggio disponibili.

* Valore stimato per la resistenza

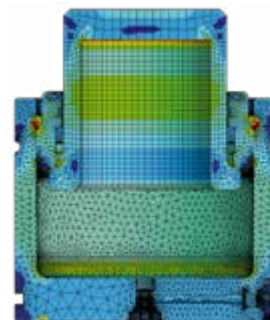

I benefici per voi:

► Sicurezza garantita per tutta la durata della molla

Kit di riparazione e sessioni di formazione qualificata disponibili attraverso l'assistenza FIBRO offrono una maggiore efficacia e affidabilità nelle procedure.

Istruzioni d'uso

Tutte le istruzioni d'uso aggiornate sono disponibili al link www.gassprings.fibro.com o possono ora essere scansionate anche tramite il codice QR dell'etichetta.



Protezione nel caso di sovrappressione

Le molle a gas convenzionali possono esplodere se la pressione interna supera il massimo valore concesso. Se questo accade, parti che voleranno per aria possono diventare proiettili pericolosi.

Le molle a gas FIBRO sono diverse:

se la pressione supera il massimo valore concesso, la flangia di sicurezza sulla guarnizione viene automaticamente distrutta. In questo modo il gas fuoriesce nell'atmosfera e la molla a gas perde la pressione.

I benefici per voi:

► Nessun rischio di parti che esplodono in caso di sovrappressione

Possibili cause di attivazione:

Rabbocco errato (pressione di riempimento max 150 o 180 bar, azoto), penetrazione di sostanze d'esercizio liquide etc.

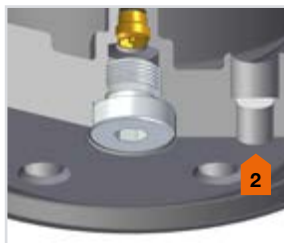
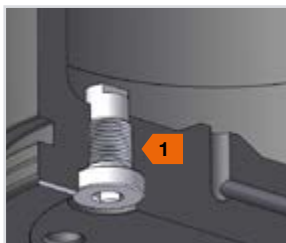

- 1 Vite a rottura
- 2 Membrana di sovrappressione
- 3 Scanalatura di sfianto

Dopo l'attivazione di una funzione di protezione la molla è irreparabile e non può più essere utilizzata. Deve essere interamente sostituita.

1) Tutte le caratteristiche di sicurezza che sono state menzionate qui sono state attuate – con poche eccezioni – su tutte le molle a gas FIBRO.

Per favore fare riferimento alla scheda di sicurezza prodotto per controllare l'equipaggiamento di sicurezza attuale in dotazione con le molle a gas che ti interessano o contatta direttamente FIBRO GmbH per ulteriori informazioni. Per una gestione sicura delle molle a gas e degli altri accessori, è indispensabile osservare le norme di sicurezza. Si possono eseguire interventi di manutenzione sul prodotto solo se l'azoto non è più presente nella molla a gas.

Le molle a gas della FIBRO – For your safety

Massima sicurezza per macchina e uomo



Protezione nel caso di sovracorsa

Molle a gas convenzionali possono scoppiare in caso di sovracorsa. I componenti all'interno della molla potrebbero essere proiettati all'esterno.

Le molle a gas FIBRO sono diverse:

A seconda del tipo di molla, se si verifica una sovracorsa i sistemi di sicurezza brevettati assicurano che l'asta del pistone rompa una vite a rottura alla base del cilindro (A) o che la guarnizione sulla parete del cilindro della molla a gas perda la sua funzione di tenuta in modo definito (B).

I benefici per voi:

► **Nessun rischio di pezzi "volanti" in caso di sovracorsa**

Possibili cause di attivazione:

Assenza di limiti di sollevamento nell'utensile/nella macchina e messa sotto carico dell'asta del pistone (ad es. supporto in lamiera, arretramento del cursore, ...), doppia lamiera, posizione di montaggio errata etc.

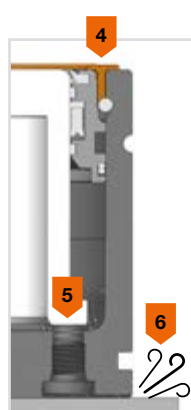
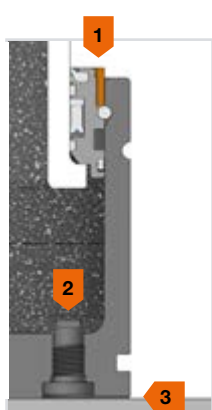

- 1 Anello di marcatura sovracorsa
- 2 Vite a rottura
- 3 Scanalatura di sfiato
- 4 Anello di marcatura deformato
- 5 Vite a rottura attivata
- 6 L'azoto fuoriesce dalla scanalatura di sfiato

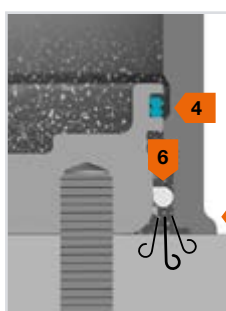
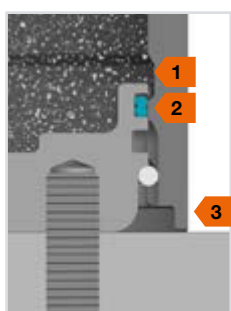

- 1 Rotazione libera
- 2 Tenuta
- 3 Intervallo di deformazione
- 4 Rilascio della guarnizione
- 5 Deformazione mirata
- 6 L'azoto fuoriesce dalla scanalatura di sfiato

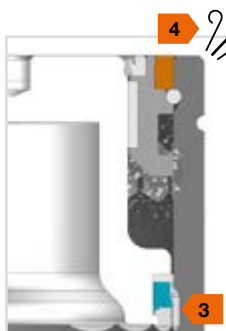
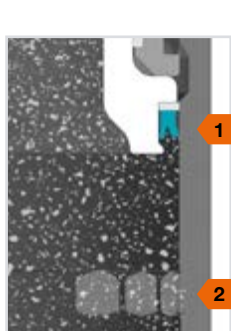

- 1 Tenuta
- 2 Aperture sovracorrente
- 3 Nessuna funzione di tenuta
- 4 Il gas azoto fuoriesce verso l'esterno

Le molle a gas della FIBRO – For your safety

Massima sicurezza per macchina e uomo

FIBRO pone la sicurezza e l'affidabilità al primo posto. Soprattutto se si tratta delle nostre molle a gas. Grazie alle caratteristiche uniche di sicurezza, le molle a gas fibro sono tra le più sicure sul mercato.

Le caratteristiche di sicurezza FIBRO 1)

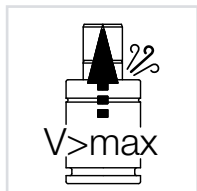

Protezione nel caso di corsa di ritorno

Se, per un qualsiasi motivo, i componenti dello stampo dovessero bloccarsi trattenendo l'asta del pistone all'interno della molla potrebbe rappresentare un rischio per la sicurezza.

Le molle a gas FIBRO sono diverse:

Qui inserti di tenuta speciali garantiscono la più totale sicurezza in combinazione con scanalature di sfiato. Se la velocità è troppo alta durante la corsa di ritorno, la flangia nell'inserto di tenuta si romperà automaticamente. Le scanalature di sfiato integrate nel tubo del cilindro lasciano fuoriuscire il gas e la molla a gas perde pressione.

I benefici per voi:

► **Nessun pericolo che le aste dei pistoni vengano scaraventate via in caso di corsa di ritorno troppo rapida**

Possibili cause di attivazione:

Distacco improvviso di componenti uniti come ad es. supporti in lamiera, cursore, estrattore, funzioni raschiatore etc.

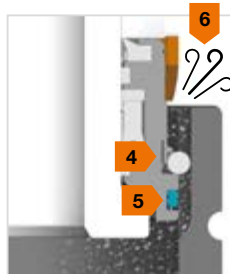
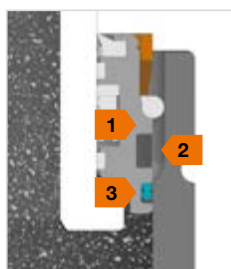

- 1 Flangia di sicurezza
- 2 Scanalatura di sfiato
- 3 Tenuta

- 4 Deformazione flangia di sicurezza
- 5 Rilascio della guarnizione
- 6 Il gas azoto fuoriesce verso l'esterno

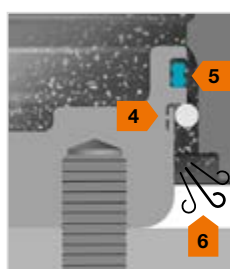

- 1 Flangia di sicurezza
- 2 Tenuta
- 3 Scanalatura di sfiato

- 4 Deformazione flangia di sicurezza
- 5 Rilascio della guarnizione
- 6 Il gas azoto fuoriesce verso l'esterno

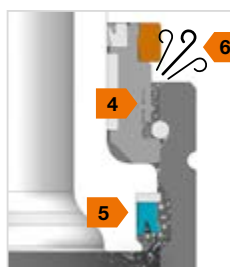
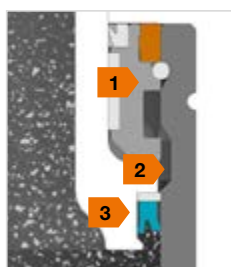

- 1 Flangia di sicurezza
- 2 Scanalatura di sfiato
- 3 Tenuta

- 4 Deformazione flangia di sicurezza
- 5 Rilascio della guarnizione
- 6 Il gas azoto fuoriesce verso l'esterno

Le molle a gas della FIBRO – For your safety

Massima sicurezza per macchina e uomo

Le caratteristiche di affidabilità FIBRO



Monitoraggio wireless:

Il sistema di monitoraggio pressione wireless (Wireless Pressure Monitoring = WPM)

Il sistema Wireless Pressure Monitoring System (sistema di monitoraggio della pressione senza fili) (WPM) (in attesa di brevetto) monitora (senza fili) la pressione e la temperatura delle molle a gas FIBRO. Prima che un pezzo difettoso venga prodotto, l'operatore riceve un messaggio dal WPM e questi può agire di conseguenza.

I benefici per voi:

- ▶ Sicurezza di qualità preventivata
- ▶ alto processo di affidabilità
- ▶ minimizza il tempo di discesa dello stampo
- ▶ Ridotta manutenzione

Eventuali errori sono visualizzati singolarmente. Come conseguenza, gli intervalli di manutenzione possono essere estesi. Costi di manutenzione e riparazione sono ridotti.

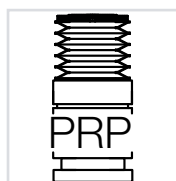

Aste dei pistoni protette: FIBRO-TEX

La protezione per asta del pistone FIBRO-Tex protegge in modo affidabile l'asta del pistone delle molle a gas da sporco, olio ed emulsioni. In questo modo impedisce danni alla superficie delle aste dei pistoni e una perdita in corrispondenza delle guarnizioni interne.

I benefici per voi:

- ▶ Le molle a gas durano di più se sottoposte a dure condizioni di lavoro



www.fibro.com

FIBRO GmbH
Settore Commerciale Normalizzati
August-Läpple-Weg
74855 Hassmersheim
GERMANY
T +49 6266 73-0
info@fibro.de

precision +++
is our +++
standard +++