



Bedienungsanleitung
Druckspeichertanks
User's Guide
Pressure reservoirs
Notice d'utilisation
Réservoirs accumulateurs
hydrauliques de pression
2480.00.70



DEUTSCH

Gebrauchsanweisung

Allgemeines

Die Druckspeichertanks sind mit Außendurchmessern von 75, 100 oder 120 mm lieferbar. Das Volumen beträgt 0,25 bis 8 Liter.

Das Produkt ist entsprechend der EU-Druckgeräterichtlinie (PED) 97/23/EG für mindestens 2.000.000 Arbeitszyklen zugelassen.

Damit der Druckspeichertank die maximale Lebensdauer und das höchstmögliche Sicherheitsniveau erreicht, sind die folgenden Anweisungen zu beachten. Der Druckspeichertank ist für die Verwendung mit Gasdruckfedern und einem Schlauchsystem entwickelt worden. Hinweise zur Kennzeichnung und allgemeine Informationen zu dem Produkt befinden sich auf der Rückseite.

Montagehinweise

Druckspeichertank wie abgebildet mit Hilfe von zwei Befestigungsschellen fixieren. Wird der Druckspeichertank vertikal angebracht, muss er von unten gestützt werden.

Der Druckspeichertank ist vor mechanischer Beschädigung und Kontakt mit Flüssigkeiten zu schützen.

Weitere Informationen finden sie im FIBRO-Hauptkatalog.

Betriebsanleitung

Der maximale Gasfülldruck (bei 20 °C), der auf dem Druckspeichertank angegeben ist, darf nicht überschritten werden, da sonst die Produktsicherheit beeinträchtigt werden kann. Wenn die empfohlene Betriebstemperatur für den Druckspeichertank nicht eingehalten werden kann, verkürzt sich die Lebensdauer des Druckspeichertanks. Es ist zu gewährleisten, dass der zulässige Pulsationsdruck und der maximale zul. Druck nicht überschritten werden.

Detaillierte Informationen s. u. Technische Daten

Es ist zu gewährleisten, dass das Volumen des Druckspeichertanks immer mindestens 20 % des Volumens der angeschlossenen Gasdruckfedern beträgt.

Weitere Auskünfte erteilt Ihr Vertragspartner oder FIBRO GmbH, Bereich Normalien.

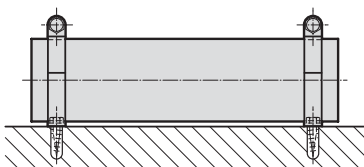

ENGLISH

User's Guide

General

Pressure reservoirs are available with an external diameter of 75, 100 & 120 mm. The volume ranges from 0.25 to 8 litres.

The vessel is approved for 2 million cycles in accordance with the pressure reservoir directive (PED) 97/23/EC.

To achieve maximum service life of the pressure reservoir and to ensure maximum safety the following instructions must be followed. The pressure vessel has been developed for use in conjunction with gas springs and a hose system. Information on the product identification and general product information is on the back.

Instruction for assembly

Mount the pressure vessel as shown using two mounting clamps. If the pressure vessel is mounted vertically it will require a support under it.

The pressure vessel must be protected from mechanical damage and contact with fluids.

For further information consult the FIBRO main catalogue.

Operating Instructions

The maximum filling pressure (at 20 °C), which is stated on the pressure reservoir must not be exceeded, or product safety may be impaired.

If the recommended operating temperature of the pressure vessel is exceeded, the service life of the unit will be reduced.

It is essential to ensure that the pulse pressure and the maximum permissible pressure are not exceeded.

For detailed information see the Technical Specifications.

Always ensure that the volume of the pressure vessel is at least 20% of the volume of the attached gas springs.

For further information, please contact your local dealer or FIBRO GmbH, Standard Parts department.

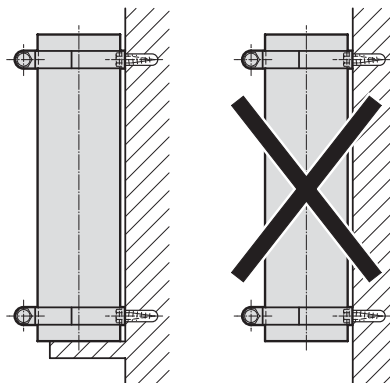

FRANÇAIS

Notice d'utilisation

Généralités

Les réservoirs accumulateurs hydrauliques de pression sont livrables avec diamètres extérieurs de 75, 100 ou 120 mm. Leur volume est de 0,25 à 8 litres.

Selon la directive de la C. E. concernant les équipements sous pression (DEP), ce produit est homologué pour au moins 2.000.000 de cycles de travail.

Pour garantir maximum de durée de vie et de réservoir accumulateur hydraulique de pression et le plus niveau de sécurité, il faut s'en tenir aux instructions suivantes. Le réservoir accumulateur hydraulique de pression a été étudié pour utilisation avec ressorts à gaz et un système de tuyaux flexibles. Des remarques sur le marquage du produit, et des informations générales figurent au verso.

Instructions pour le montage

Fixer le réservoir accumulateur hydraulique de pression au moyen de deux colliers de fixation, comme représenté par l'illustration. Si le réservoir accumulateur hydraulique de pression est posé à la verticale, il doit être soutenu de par dessous.

Le réservoir accumulateur hydraulique de pression doit être protégé de détériorations mécaniques et du contact avec de liquides.

Des informations plus détaillées figurent dans le catalogue FIBRO.

Notice d'utilisation

La pression maximale de remplissage en gaz (à 20 °C) figurant sur le réservoir accumulateur hydraulique de pression ne doit pas être dépassée, sinon la sécurité du produit peut être compromise.

Si la température recommandée de fonctionnement du réservoir accumulateur hydraulique de pression ne peut pas être respectée, la durée, de vie du réservoir accumulateur hydraulique de pression diminue.

Il faut garantir que la pression admissible de pulsation et la pression maximale admissible ne soient pas dépassées.

Pour des informations plus détaillées, voir les Caractéristiques techniques ci-dessous.

Il faut garantir que le volume réservoir accumulateur hydraulique de pression soit toujours d'au moins 20% du volume des ressorts à gaz raccordés.

Pour de plus amples renseignements, veuillez consulter votre partenaire contractuel ou FIBRO GmbH, Division Eléments normalisés.

DEUTSCH

Gebrauchsanweisung

Wartungsinformation

Wartungsarbeiten dürfen ausschließlich von speziell geschultem Personal mit einer guten Kenntnis des Produkts ausgeführt werden. Fehler bei Montage oder Füllung des Produkts können Sicherheitsrisiken verursachen und/oder die Lebensdauer des Produkts verkürzen.

Weitere Auskünfte erteilt Ihr Vertragspartner oder FIBRO GmbH Bereich Normalien

Achtung! Das Produkt darf nicht verändert werden.

Technische Daten

Druckmedium	Stickstoff N ₂
Max. Gasfülldruck	siehe Tabelle
Min. Gasfülldruck	20 bar
Max. Druckdifferenz „ΔP“	siehe Tabelle
Max. zulässiger Druck „PS“	siehe Tabelle
Arbeitstemperatur	0 bis +80°C
Temperaturabhängiger Druckanstiegsfaktor	± 0,3%/°C

Hinweis

Beim Einbau eines Druckspeichertanks wird empfohlen, das 24°-Konus-Verbundsystem einzusetzen, um den Gasfluss nicht zu beeinträchtigen!

Bei Verwendung von nicht Original-FIBRO- oder von FIBRO nicht freigegebenen Befestigungs-, Zubehör- und Anbauteilen erlischt jegliche Haftung.

ENGLISH

User's Guide

Maintenance information

Maintenance must be only be carried out by specially trained personnel with a good knowledge of the product. Errors in assembling or filling the product can result in safety risks and shorten the life of the product.

For further information, please contact your local dealer or FIBRO GmbH, Standard Parts department.

Warning: The product must not be modified.

Specifications

Pressure Medium	Nitrogen N ₂
Max. filling pressure	see table
Min. gas pressure	20 bar
Max. pressure difference „ΔP“	see table
Max. permissible pressure „PS“	see table
Working temperature	0 to +80°C
Temperature dependent pressure increase factor	± 0.3%/°C

Note

If a pressure reservoir is to be installed, we recommend the 24° flare JIC system which ensures that the gas flow is not inhibited.

FIBRO is not liable if fittings that are not original FIBRO fittings or fastening, accessory, and attachment parts that are not released by FIBRO are used.

FRANÇAIS

Notice d'utilisation

Informations pour l'entretien

Les travaux d'entretien ne doivent être exécutés que par du personnel ayant reçu une formation spéciale et ayant une bonne connaissance du produit. Des erreurs lors du montage et du remplissage de ce produit peuvent entraîner des risques compromettant la sécurité et/ou raccourcissant la durée de vie du produit.

Pour de plus amples renseignements, veuillez consulter votre partenaire contractuel ou FIBRO GmbH, Division Éléments normalisés.

Attention ! Le produit ne doit pas être modifié.

Caractéristiques techniques

Fluide de pression	Azote N ₂
Pression max. de remplissage en gaz	voir tableau
Pression min. de remplissage en gaz	20 bar
Différence max. de pression „ΔP“	voir tableau
Pression max. admissible „PS“	voir tableau
Température de fonctionnement	0 à +80°C
Facteur d'augmentation de la pression en fonction de la température	± 0,3%/°C

Remarque

Au montage d'un réservoir accumulateur hydraulique de pression, il est recommandé d'utiliser le système combiné à cône de 24° afin de ne pas compromettre l'écoulement du gaz!

FIBRO décline toute responsabilité en cas d'utilisation de pièces de fixations, d'accessoires ou de pièces rapportées qui ne sont pas des pièces d'origine FIBRO ou non homologuées par FIBRO.

DEUTSCH

Gebrauchsanweisung

ENGLISH

User's Guide

FRANÇAIS

Notice d'utilisation

Kennzeichnung

Etikett

FIBRO 2480.00.70.xxx.xxxx*

Fülldruck max. 150 bar bei 20 °C

*siehe Tabelle

Marking

Label

FIBRO 2480.00.70.xxx.xxxx*

Max. filling pressure 150 bar at 20 °C

*see table

Marquage

Étiquette

FIBRO 2480.00.70.xxx.xxxx*

Pression max.

de remplissage : 150 bars à 20 °C

*voir tableau



KALLER xxx1) vy.y²⁾
TS-20/80°C PS 0/xx³⁾ BAR
CPMAX ZZ⁴⁾ BAR
FLUID/N₂ GR2
MADE IN SWEDEN



KALLER xxx1) vy.y²⁾
TS-20/80°C PS 0/xx³⁾ BAR
CPMAX ZZ⁴⁾ BAR
FLUID/N₂ GR2
MADE IN SWEDEN



KALLER xxx1) vy.y²⁾
TS-20/80°C PS 0/xx³⁾ bars
CPMAX ZZ⁴⁾ BARS
FLUIDE/N₂ GR2
FABRIQUE EN SUÈDE

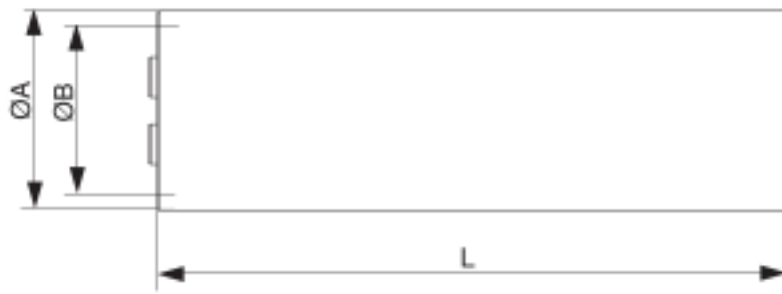

2480.00.70. (Type) XXX ¹⁾	Y.Y ²⁾ (Gasvolumen) (Gasvolume) (Volume de gaz) [L]	øa [mm]	øb [mm]	l [mm]	PC [bar] [bars]	ZZ ⁴⁾ ΔP [bar] [bars]	XX ³⁾ PS [bar] [bars]	PT [bar] [bars]	Gewicht Weight Poids [kg]
075.0170	0.25	75	63	170	150	150	337	482	3
075.0250	0.5	75	63	250	150	150	337	482	4
075.0410	1.0	75	63	410	150	150	337	482	6
095.0300	1.0	95	80	300	150	150	337	482	7
095.0500	2.0	95	80	500	150	150	337	482	10
095.0700	3.0	95	80	700	150	150	337	482	13
095.0900	4.0	95	80	900	150	150	337	482	17
120.0360	2.0	120	100	360	150	150	337	482	12
120.0615	4.0	120	100	615	150	150	337	482	18
120.1125	8.0	120	100	1125	150	150	337	482	30

PC Max. Gasfülldruck
 ΔP Max. Druckdifferenz
 PS Max. zul. Druck
 (Berechnungsdruck)
 PT Prüfdruck

PC Max. filling pressure
 ΔP Max. pressure difference
 PS Max. permissible pressure
 (Design pressure)
 PT Test pressure

PC Pression max. de
 remplissage en gaz
 ΔP Différence max. de pression
 PS Pression max. admissible
 (pression théorique)
 PT Pression d'épreuve

Weitere Auskünfte erteilt Ihr Vertragspartner oder FIBRO GmbH Bereich Normalien.

For further information, please contact your local dealer or FIBRO GmbH, tandard Parts Division

Pour de plus amples renseignements, veuillez consulter votre partenaire contractuel ou FIBRO GmbH, Division Éléments normalisés