

USER'S GUIDE

Druckspeichertanks 2480.00.71. Pressure reservoirs 2480.00.71.

DE	Bedienungsanleitung Druckspeichertanks	4 - 7
GB	User's Guide Pressure reservoirs	8 - 11
FR	Notice d'utilisation Réservoirs accumulateurs de pression	12 -15

Bedienungsanleitung

Allgemeines

Die Druckspeichertanks 2480.00.71. sind mit Außendurchmessern von 100, 200, 150 oder 200 mm lieferbar. Das Volumen beträgt 1 bis 10 Liter. Das Produkt ist entsprechend der EU-Druckgeräterichtlinie (PED) 2014/68/ EU für mindestens 2.000.000 Arbeitszyklen zugelassen. Damit der Druckspeichertank die maximale Lebensdauer und das höchstmögliche Sicherheitsniveau erreicht, sind die folgenden Anweisungen zu beachten. Der Druckspeichertank ist für die Verwendung mit Gasdruckfedern und einem Schlauchsystem entwickelt worden. Hinweise zur Kennzeichnung und allgemeine Informationen zu dem Produkt befinden sich auf den folgenden Seiten.

Montagehinweise

Druckspeichertank wie abgebildet mit Hilfe von zwei Befestigungsschellen fixieren. Wird der Druckspeichertank vertikal angebracht, muss er von unten gestützt werden.

Zu beachten: Keine direkten Flammen oder Hitzeeinwirkungen.

Weitere Informationen finden Sie im FIBRO-Hauptkatalog.

Betriebsanleitung

Der maximale Gasfülldruck (bei 20 °C), der auf dem Druckspeichertank angegeben ist, darf nicht überschritten werden, da sonst die Produktsicherheit beeinträchtigt werden kann. Wenn die empfohlene Betriebstemperatur für den Druckspeichertank nicht eingehalten werden kann, verkürzt sich die Lebensdauer des Druckspeichertanks. Es ist zu gewährleisten, dass der zulässige Pulsationsdruck und der maximale zul. Druck nicht überschritten werden.

Detaillierte Informationen s. u. Technische Daten

Es ist zu gewährleisten, dass das Volumen des Druckspeichertanks immer mindestens 20 % des Volumens der angeschlossenen Gasdruckfedern beträgt.

Weitere Auskünfte erteilt Ihr Vertragspartner oder FIBRO GmbH, Bereich Normalien.

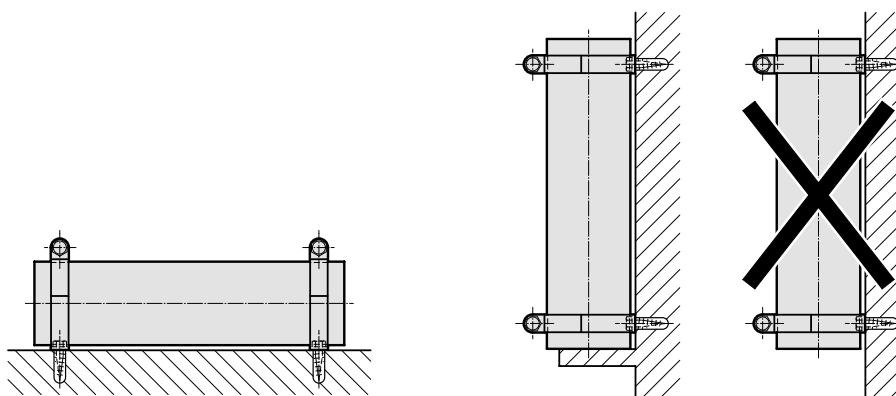

Wartungsinformation

Alle FIBRO-Druckspeichertanks sind zugelassen für mindestens 2.000.000 Zyklen.

Druckspeichertanks sind komplett reparabel. Zur Reparatur der Druckspeichertanks sind entsprechende Ersatzteilsätze und Werkzeugsätze erhältlich. Wartungsanleitungen können bei FIBRO angefordert werden.

Die Druckspeichertanks müssen bei Wartungsarbeiten auf festen Sitz geprüft werden.

Werden aggressive Flüssigkeiten (Soda oder Chloride) zur Reinigung der Bauteile oder des Werkzeugs verwendet, dürfen diese nicht mit den Druckspeichertanks in Kontakt kommen bzw. jeglicher Rückstand davon muss von den Druckspeichertanks entfernt werden!

Weist der Druckspeichertank Beschädigungen auf, darf er nicht weiter betrieben werden und ist der Entsorgung zuzuführen.

Vor der Entsorgung ist der Druckspeichertank vollständig zu entlüften. Die Entsorgung hat unter Beachtung der geltenden Gesetze und Vorschriften zu erfolgen.

Hinweis

Beim Einbau eines Druckspeichertanks wird empfohlen, das 24°-Konus- Verbundsystem einzusetzen, um den Gasfluss nicht zu beeinträchtigen!

Wartung und Instandhaltung erfordern besondere Kenntnisse und dürfen nur von ausgebildetem Fachpersonal ausgeführt werden.

Fehler beim Zusammenbau und Befüllen können die Sicherheit und die einwandfreie Funktion des Druckspeichertanks beeinträchtigen und die Lebensdauer verkürzen. Verändern Sie niemals das Produkt.

Bei Verwendung von nicht Original-FIBRO- oder von FIBRO nicht freigegebenen Befestigungs-, Zubehör- und Anbauteilen erlischt jegliche Haftung. Mechanische Bearbeitungen an dem Druckspeichertank sind nicht zulässig.

Weitere Auskünfte erteilt Ihr Vertragspartner oder FIBRO GmbH, Bereich Normalien.

Technische Informationen

Druckmedium	Stickstoff N ₂
Max. Gasfülldruck	siehe Tabelle
Min. Gasfülldruck	20 bar
Max. Druckdifferenz "ΔP"	siehe Tabelle
Max. zul. Druck "PS"	siehe Tabelle
Arbeitstemperatur	0 bis +80°C
Temperaturabhängiger Druckanstiegsfaktor	± 0,3%/°C
Anzugsmomente	G1/8" = 25Nm M20x1,5 = 120Nm

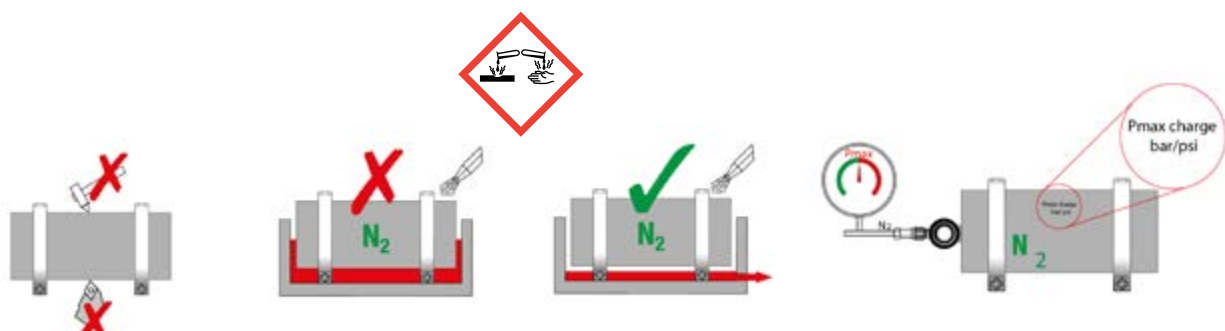

Bedienungsanleitung

Kennzeichnung

Etikett

FIBRO FOR YOUR SAFETY

Lasermarkierung

FIBRO

2480.00.71.XXX.XXX¹⁾

Cat. I-III PED 2014/68/EU

Po max charge XXX bar - YYYYY psi at 20°C

Vo X.XX l²⁾

PS XXX³⁾ TS 0-80°C 1381

WARNING ONLY N2 GR2



2480.00.71. (Type) XXX1	Y.Y2) (Gasvolumen) (Gas volume) (Volume de gaz) [L]	øa [mm]	b [mm]	Po [bar] [bars]	ZZ ⁴⁾ ΔP [bar] [bars]	XXX ³⁾ PS [bar] [bars]	XXX ³⁾ PS [bar] [bars]	Gewicht Weight Poids [kg]
100.290	1	100	290	150	150	337	482	11,1
150.310	3	150	310	150	150	337	482	21,1
150.475	5	150	475	150	150	337	482	28
200.415	8	200	415	150	150	337	482	44
200.505	10	200	505	150	150	337	482	50,5

Po Max. Gasfülldruck
 ΔP Max. Druckdifferenz
 PS Max. zul. Druck
 (Berechnungsdruck)
 PT Prüfdruck

Weitere Auskünfte erteilt Ihr
 Vertragspartner oder FIBRO GmbH
 Bereich Normalien.

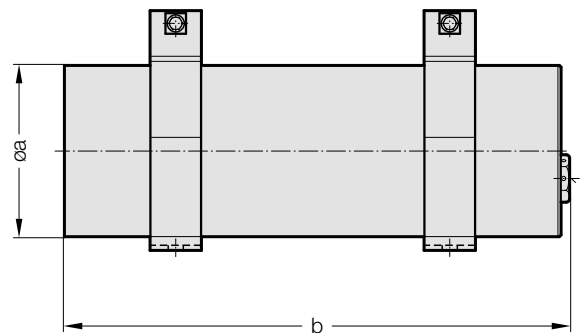

Konformitätserklärung

Special Springs S.r.l.
Via Nardi, 124/A - 36060 Romano d'Ezzelino (VI) - ITALY

Erklärt in alleiniger Verantwortung, dass die

Druckspeichertanks, die im Anhang 1 beschrieben sind

auf die sich diese Erklärung bezieht, den Bedingungen des Bewertungsverfahrens entspricht,
Modul H der Richtlinie 2014/68/EU (PED.VE10615.) für Druckgeräte,
umgesetzt durch die Gesetzverordnung vom 15.02.2016 n. 26 und mit harmonisierten Normen:

EN 13445:2018, EN 14359:2017

andere Normen

EN 15614:2018

Die notifizierte Stelle, die das Qualitätssicherungssystem des Herstellers überwacht, ist:

SGS ITALIA spa, NOTIFIED BODY N° 1381

Special Springs S.r.l.

Romano d'Ezzelino, 01/07/2024

Augusto Cappeller

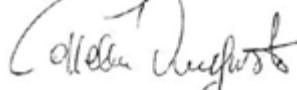

(Unterschrift des bevollmächtigten Vertreters)

Anhang 1

FIBRO Bestell-Nr.	Benennung	Modul
2480.00.71.100.290	39PC001A	H
2480.00.71.150.310	39PC003A	H
2480.00.71.150.475	39PC005A	H
2480.00.71.200.415	39PC008A	H
2480.00.71.200.505	39PC010A	H

User's Guide

General

Pressure reservoirs 2480.00.71. are available with outside diameters of 100, 200, 150 or 200 mm. The volume is 1 to 10 litres. The product is approved for at least 2,000,000 work cycles in accordance with EU Pressure Equipment Directive (PED) 2014/68/EU. The following instructions must be followed to ensure that the pressure reservoir achieves its maximum service life and the highest possible level of safety. The pressure reservoir has been developed for use with gas springs and a hose system. Information on marking and general information on the product can be found on the following pages.

Assembly notes

Secure the pressure reservoir as shown using two fastening clips. If the pressure reservoir is installed vertically, it must be supported from below.

Observe the following: No direct exposure to heat or flames.

Additional information can be found in the FIBRO main catalogue.

Instruction handbook

The maximum gas filling pressure (at 20 °C) specified on the pressure reservoir must not be exceeded, as otherwise product safety may be impaired. If the recommended operating temperature for the pressure reservoir cannot be maintained, the service life of the pressure reservoir will be shortened. It must be ensured that the permissible pulsation pressure and the maximum permissible pressure are not exceeded.

For detailed information, see the technical data below

It must be ensured that the volume of the pressure reservoir is always at least 20% of the volume of the connected gas springs.

Additional information is available from your contractual partner or FIBRO GmbH, Standard Parts Division.

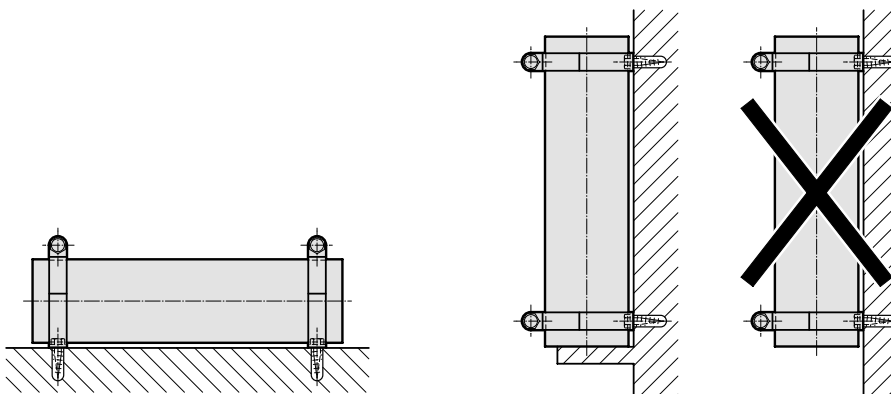

Maintenance information

All FIBRO pressure reservoirs are approved for at least 2,000,000 cycles.

Pressure reservoirs are completely repairable. Appropriate replacement parts sets and die sets are available for repairing the pressure reservoirs. Maintenance instructions can be requested from FIBRO.

The pressure reservoirs must be tested for secure positioning during maintenance work.

If aggressive liquids (soda or chlorides) are used to clean the components or the tool, they must not come into contact with the pressure reservoirs and any residue must be removed from the pressure reservoirs.

If the pressure reservoir is damaged, it must no longer be operated and must be disposed of.

The pressure reservoir must be completely vented before disposal. Disposal must be carried out in compliance with the applicable rules and laws.

Note

When installing a pressure reservoir, we recommend using the 24° cone compound system so as not to impair the gas flow.

Only specially trained personnel with a good knowledge of the products should service the gas spring.

Errors during assembly and filling can impair the safety and proper functioning of the pressure reservoir and shorten its service life. Never make modifications to the product.

FIBRO is not liable if fittings that are not original FIBRO fittings or fastening, accessory, and attachment parts that are not released by FIBRO are used. Mechanical work on the pressure reservoir is not permitted.

For more information see the FIBRO Gas spring catalogue, or contact your local distributor.

Technical information

Pressure medium	Nitrogen N ₂
Max. gas filling pressure	see table
Min. gas filling pressure	20 bar
Max. pressure difference "ΔP"	see table
Max. pressure "PS"	see table
Working temperature	0 to +80°C
Temperature-dependent pressure increase factor	± 0,3%/°C
Tightening torques	G1/8" = 25Nm M20x1,5 = 120Nm

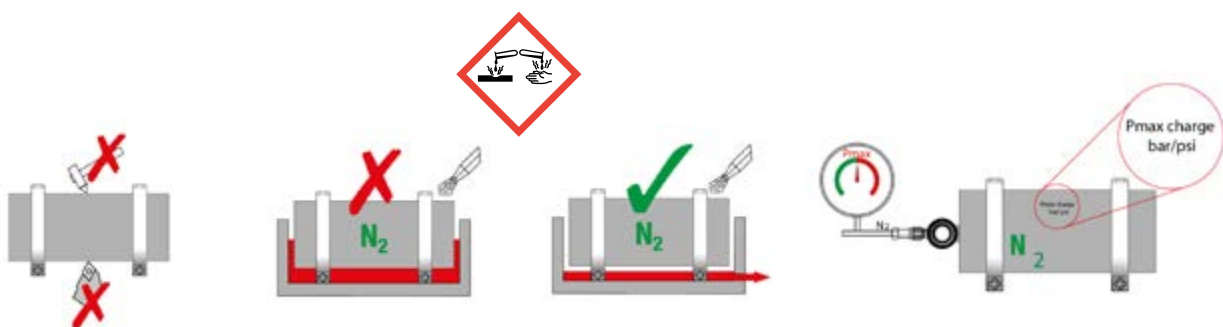

User's Guide

Marking

Label

FIBRO FOR YOUR SAFETY

Laser marking

FIBRO

2480.00.71.XXX.XXX¹⁾

Cat. I-III PED 2014/68/EU

Po max charge XXX bar - YYYYY psi at 20°C

Vo X.XX [L]²⁾

PS XXX³⁾ TS 0-80°C 1381

WARNING ONLY N2 GR2



2480.00.71. (Type) XXX1	Y.Y2) (Gas volume) (Gas volume) (Gas volume) [L]	øa [mm]	b [mm]	Po [bar] [bar]	ZZ ⁴⁾ ΔP [bar] [bar]	XXX ³⁾ PS [bar] [bar]	XXX ³⁾ PS [bar] [bar]	Weight Weight Weight [kg]
100.290	1	100	290	150	150	337	482	11,1
150.310	3	150	310	150	150	337	482	21,1
150.475	5	150	475	150	150	337	482	28
200.415	8	200	415	150	150	337	482	44
200.505	10	200	505	150	150	337	482	50,5

Po Max. gas filling pressure

ΔP Max. pressure difference

PS Max. pressure

(Calculation pressure)

PT Test pressure for the gas spring

For more information see the FIBRO gas spring catalogue, or contact your local distributor.

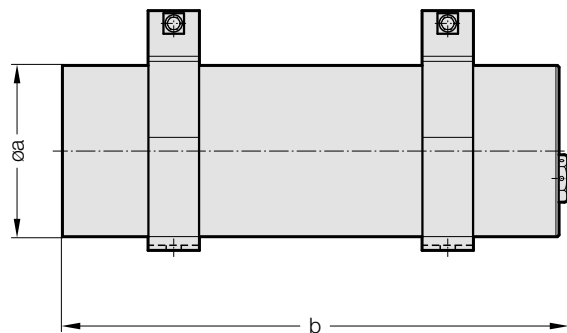

Eu declaration of conformity

Special Springs S.r.l.
Via Nardi, 124/A - 36060 Romano d'Ezzelino (VI) - ITALY

Declares under its sole responsibility that the

pressure reservoirs described in Appendix 1

to which this declaration refers complies with the conditions of the assessment procedure,
Module H of Directive 2014/68/EU (PED.VE10615.) for pressure equipment,
implemented by the Legislative Decree from 15/2/2016 n. 26 and with harmonised standards:

EN 13445:2018, EN 14359:2017

other standards

EN 15614:2018

The Notified Body monitoring the Manufacturer's Quality Assurance System is:

SGS ITALIA spa, NOTIFIED BODY N° 1381

Special Springs S.r.l.

Romano d'Ezzelino, 01/07/2024

Augusto Cappeller

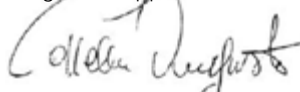

(Signature of the authorized representative)

Annex 1

FIBRO Order No.	Designation	Module
2480.00.71.100.290	39PC001A	H
2480.00.71.150.310	39PC003A	H
2480.00.71.150.475	39PC005A	H
2480.00.71.200.415	39PC008A	H
2480.00.71.200.505	39PC010A	H

Notice d'utilisation

Généralités

Les réservoirs accumulateurs de pression 2480.00.71. Sont disponibles avec un diamètre extérieur de 100, 200, 150 ou 200 mm. Ils ont un volume de 1 à 10 litres. Le produit est homologué pour un minimum de 2 000 000 de cycles de travail, conformément à la directive européenne Équipements sous pression (PED) 2014/68/UE. Pour que le réservoir accumulateur de pression atteigne la durée de vie maximale et le niveau de sécurité le plus élevé possible, les instructions suivantes doivent être respectées. Le réservoir accumulateur de pression a été développé pour être utilisé en combinaison avec des ressorts à gaz et un système de tuyauterie. Vous trouverez des remarques sur l'étiquetage et les informations générales sur le produit dans les pages suivantes.

Conseils de montage

Fixez le réservoir accumulateur de pression avec deux colliers. Si vous le posez verticalement, prévoyez un support adapté.

Attention: Évitez les flammes directes ou l'exposition à la chaleur.

Vous trouverez de plus amples informations dans le catalogue général FIBRO.

Notice d'utilisation

La pression maximale de remplissage de gaz (à 20°C) indiquée sur le réservoir accumulateur de pression ne doit pas être dépassée, au risque de compromettre sa sécurité du produit. Si la température de fonctionnement recommandée pour le réservoir accumulateur de pression ne peut pas être respectée, sa durée de vie en sera réduite. Vérifiez que la pression de pulsation admissible et la pression maximale admissible ne sont pas dépassées.

Vous trouverez des informations détaillées dans les Caractéristiques techniques ci-dessous

Vérifiez que le volume du réservoir accumulateur de pression représente toujours au moins 20% du volume des ressorts à gaz connectés.

Si vous avez besoin de plus amples informations, n'hésitez pas à vous adresser à votre distributeur ou à FIBRO GmbH, secteur Éléments normalisés.

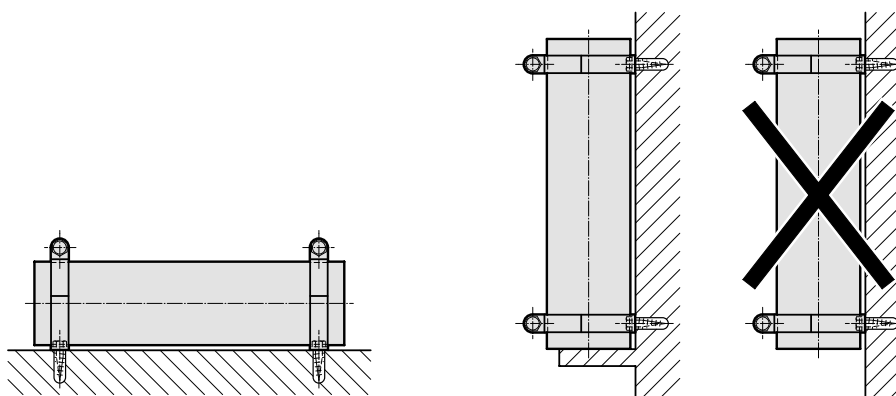

Informations de maintenance

Tous les réservoirs accumulateurs de pression FIBRO sont homologués pour au moins 2 000 000 cycles.

Les réservoirs accumulateurs de pression peuvent être complètement réparés. Des jeux de pièces de rechange et d'outils sont disponibles pour leur réparation. Les notices de maintenance sont disponibles sur demande auprès de FIBRO.

Lors des interventions de maintenance, vérifiez la bonne fixation des réservoirs accumulateurs de pression.

Si vous utilisez des liquides agressifs (soude ou chlorures) pour le nettoyage des composants ou de l'outil, ils ne doivent pas entrer en contact avec les réservoirs accumulateurs de pression et tous les résidus doivent être retirés de ceux-ci.

Si le réservoir accumulateur de pression est endommagé, il ne doit plus être utilisé et doit être éliminé.

Avant l'élimination, le réservoir accumulateur de pression doit être entièrement purgé. L'élimination doit être réalisée conformément aux lois et prescriptions en vigueur.

Remarque

Pour le montage du réservoir accumulateur de pression, il est recommandé d'utiliser le système composite avec cône 24° pour ne pas compromettre l'écoulement du gaz.

La maintenance et l'entretien requièrent des connaissances particulières et ne peuvent être effectués que par des personnes qualifiées et formées.

Une erreur lors de l'assemblage et du remplissage peut compromettre la sécurité et le bon fonctionnement des réservoirs accumulateurs de pression et réduire leur durée de vie. Ne changez/modifiez jamais le produit.

Utiliser des pièces de fixation, des accessoires ou des pièces rapportées non fournies ou homologuées par FIBRO annule la responsabilité du fabricant. Les traitements mécaniques sur le réservoir accumulateur de pression sont interdits.

Pour de plus amples renseignements, veuillez consulter votre partenaire contractuel ou FIBRO GmbH
Département Eléments Normalisés.

Informations techniques

Fluide de pression	Azote N ₂
Pression de remplissage de gaz max.	voir tableau
Pression de remplissage de gaz min.	20 bars
Différence de pression max. "ΔP"	voir tableau
Pression max. admise "PS"	voir tableau
Température de fonctionnement	0 jusqu'à +80°C
Facteur de montée en pression dépendant de la température	± 0,3%/°C
Couples de serrage	G1/8" = 25Nm M20x1,5 = 120Nm

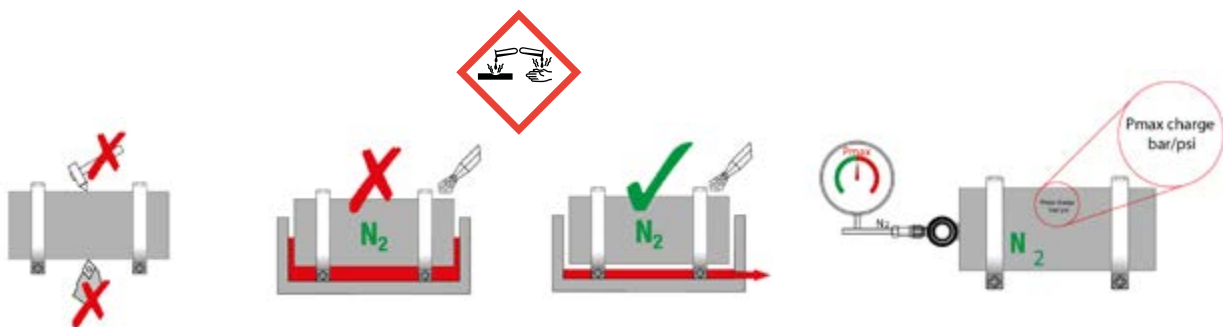

Notice d'utilisation

Marquage

Etiquette

FIBRO FOR YOUR SAFETY

Marquage laser

FIBRO

2480.00.71.XXX.XXX¹⁾

Cat. I-III PED 2014/68/EU

Po max charge XXX bar - YYYY psi at 20°C

Vo X.XX ²⁾

PS XXX³⁾ TS 0-80°C 1381

WARNING ONLY N2 GR2



2480.00.71. (Type) XXX1	Y.Y2) (Volume de gaz) (Volume de gaz) (Volume de gaz) [L]	øa [mm]	b [mm]	Po [bars] [bars]	ZZ ⁴⁾ ΔP [bars] [bars]	XXX ³⁾ PS [bars] [bars]	XXX ³⁾ PS [bars] [bars]	Poids Poids Poids [kg]
100.290	1	100	290	150	150	337	482	11,1
150.310	3	150	310	150	150	337	482	21,1
150.475	5	150	475	150	150	337	482	28
200.415	8	200	415	150	150	337	482	44
200.505	10	200	505	150	150	337	482	50,5

Po Pression de remplissage de gaz max.

ΔP Différence de pression max.

PS Pression max. admise
(Pression de calcul)

PT La pression d'essai

Si vous avez besoin de plus amples informations, n'hésitez pas à vous adresser à votre distributeur ou à FIBRO GmbH, secteur Éléments normalisés.

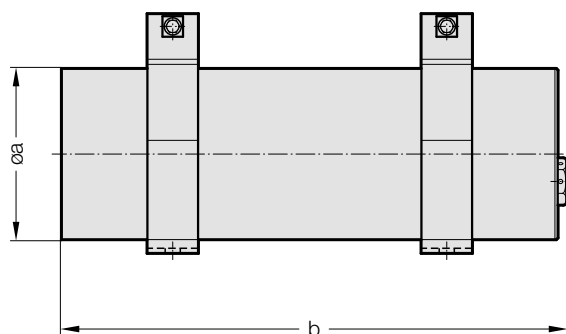

Declaration de conformite CE

Special Springs S.r.l.
Via Nardi, 124/A - 36060 Romano d'Ezzelino (VI) - ITALY

Déclare en toute responsabilité, que les

réservoirs accumulateurs de pression décrits dans l'annexe 1

auxquels se rapporte cette déclaration, sont conformes aux conditions de ce processus d'évaluation, module H de la directive 2014/68/UE (PED.VE10615.) Appareils sous pression, transposée par le décret législatif du 15/02/2016 n. 26 et avec les normes harmonisées :

EN 13445:2018, EN 14359:2017

autres normes

EN 15614:2018

L'organisme notifié qui surveille le système de qualité du fabricant, est :

SGS ITALIA spa, NOTIFIED BODY N° 1381

Special Springs S.r.l.

Romano d'Ezzelino, 01/07/2024

Augusto Cappeller

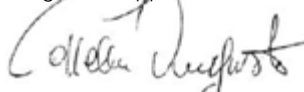

(Signature du représentant autorisé)

Annexe 1

FIBRO N° de commande	Désignation	Module
2480.00.71.100.290	39PC001A	H
2480.00.71.150.310	39PC003A	H
2480.00.71.150.475	39PC005A	H
2480.00.71.200.415	39PC008A	H
2480.00.71.200.505	39PC010A	H

www.fibro.de

FIBRO GmbH
Business Unit Normalien
August-Läpple-Weg
74855 Hassmersheim
GERMANY
T +49 6266 73-0
info@fibro.de

precision +++
is our +++
standard +++

Art.-Nr. 2.7560.00.0125.1110000