

# Sistemas de placas compuestas

## 2487.95.15. – Muelle de gas POWERLINE, para conexión de placa combinada

### Geometría de conexión, sellado plano

**Nota:**

Recomendamos fijar los tornillos de fijación con adhesivo fijador de roscas de resistencia media (FIBRO 281.243) y, a partir de un espesor de placa de 25 mm, adicionalmente con arandela de fijación DIN 6798 Forma A o SCHNORR® tipo "S". (¡No incluido!)

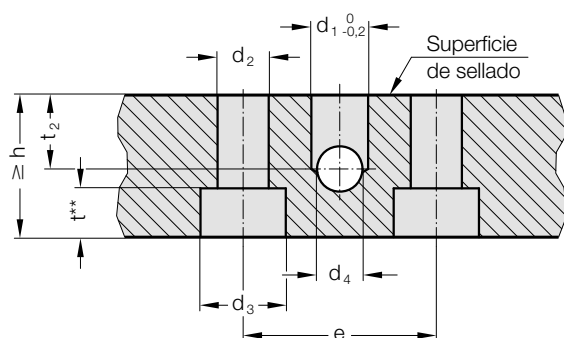

**Muelles de gas  
N.º de pedido para  
conexión de placa  
combinada**

	e	d <sub>1</sub>	d <sub>2</sub>	d <sub>3</sub>	d <sub>4</sub>	t <sup>**</sup>	t <sub>2</sub>	n*	h
2487.95.15.00350.	20	5	6,4	11	6	7	6	2	20
2487.95.15.00500.	20	5	6,4	11	6	7	6	2	20
2487.95.15.00750.	20	5	6,4	11	6	7	6	2	20
2487.95.15.01000.	20	5	8,4	15	6	9	6	2	20
2487.95.15.01500.	20	5	8,4	15	6	9	6	2	20
2487.95.15.02400.	40	5	8,4	15	8	9	10	4	20
2487.95.15.04200.	60	8	8,4	15	8	9	10	4	20
2487.95.15.06600.	80	8	10,5	18	8	11	10	4	20
2487.95.15.09500.	100	8	10,5	18	8	11	10	4	20
2487.95.15.20000.	120	8	13	20	8	13	10	4	20

n\* Número de orificios de fijación de la muelle a gas

t\*\* Profundidad de bajada sin arandela de trampilla DIN 6798 Forma A o arandela de cierre SCHNORR® tipo "S"

### Geometría de conexión, Manguito de unión

**Nota:**

Recomendamos fijar los tornillos de fijación con adhesivo fijador de roscas de resistencia media (FIBRO 281.243) y, a partir de un espesor de placa de 30 mm, adicionalmente con arandela de fijación DIN 6798 Forma A o SCHNORR® tipo "S". (¡No incluido!)

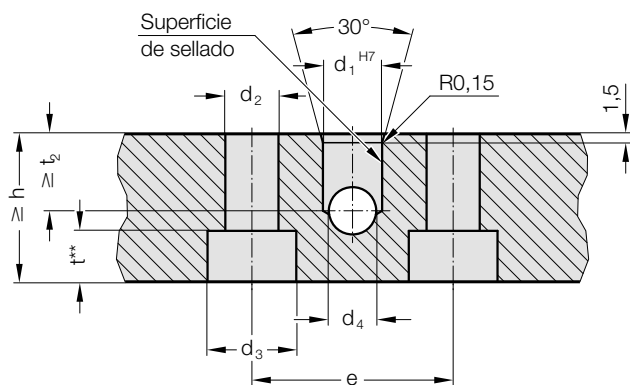

**Muelles de gas  
N.º de pedido para  
conexión de placa  
combinada**

	e	d <sub>1</sub>	d <sub>2</sub>	d <sub>3</sub>	d <sub>4</sub>	t <sup>**</sup>	t <sub>2</sub>	n*	h
2487.95.15.00350.	20	6	6,4	11	6	6,8	13	2	25
2487.95.15.00500.	20	6	6,4	11	6	6,8	13	2	25
2487.95.15.00750.	20	10	6,4	11	6	6,8	13	2	25
2487.95.15.01000.	20	10	8,4	15	6	9	13	2	30
2487.95.15.01500.	20	10	8,4	15	6	9	13	2	30
2487.95.15.02400.	40	10	8,4	15	8	9	13	4	25
2487.95.15.04200.	60	10	8,4	15	8	9	13	4	25
2487.95.15.06600.	80	10	10,5	18	8	11	13	4	25
2487.95.15.09500.	100	10	10,5	18	8	11	13	4	25
2487.95.15.20000.	120	10	13	20	8	13	13	4	25

n\* Número de orificios de fijación de la muelle a gas

t\*\* Profundidad de bajada sin arandela de trampilla DIN 6798 Forma A o arandela de cierre SCHNORR® tipo "S"

Muelle de gas	Código Disco de láminas DIN 6798 Forma A	Código Arandela de seguridad tipo "S"
2487.95.15.00350.	2480.95.00.03.06	2480.95.00.04.06
2487.95.15.00500.	2480.95.00.03.06	2480.95.00.04.06
2487.95.15.00750.	2480.95.00.03.06	2480.95.00.04.06
2487.95.15.01000.	2480.95.00.03.08	2480.95.00.04.08
2487.95.15.01500.	2480.95.00.03.08	2480.95.00.04.08
2487.95.15.02400.	2480.95.00.03.08	2480.95.00.04.08
2487.95.15.04200.	2480.95.00.03.08	2480.95.00.04.08
2487.95.15.06600.	2480.95.00.03.10	2480.95.00.04.10
2487.95.15.09500.	2480.95.00.03.10	2480.95.00.04.10
2487.95.15.20000.	2480.95.00.03.12	2480.95.00.04.12

